

تمت الطباعة في إيرلندا.

www.dell.com | support.dell.com



013K75A00

U

23 ,21 USB

V

VGA

23 توصيل

W

Windows

إعداد 9

D

52 Dell Diagnostics

H

75 HDMI

23 توصيل

I

ISP، مزود خدمة الإنترنت

16

M

Macrovision

79

N

80 NOM

ك

23 كابل الأمان، توصيل

م

74 مجموعة الرقائق

21 محرك الأقراص الضوئية

محول تيار متردد

77 المواصفات

6 توصيل

25 حالة الضوء

مساعدة، الحصول على المساعدة والدعم

64

31 مستوى الصوت

25 مصابيح مؤشر الطاقة/ البطارية

مضمّن

75 الموصل

الميكروفون

تناظري 25

توصيل خارجي 21

ب

برامج التشغيل ومواد التنزيل 73

برنامج DataSafe Online Backup 40

بطاقات Mini-Cards 75

بطاقة SIM 12

ت

تخصيص

سطح المكتب 38

تدفق الهواء

أمان الكمبيوتر 5

تسجيل الدخول إلى FTP، مجهول 66

تشغيل CD/DVD 31

تشغيل الكمبيوتر 8

توصيل

بالإنترنت 16

كابيل الشبكة 7

خ

خيار استعادة النظام 56

د

دعم عناوين البريد الإلكتروني 66

دعم فني للبريد الإلكتروني

66

س

سماعات الرأس، توصيل 21

ش

شبكة سلكية

كابيل الشبكة، توصيل 7

شريط الرموز Dell Dock 39

ق

قارئ بطاقات الوسائط 21

فهرس

- ا
- أقراص الفيديو الرقمية DVD، تشغيل وإنشاء 38
- إشارات لوحة اللمس 28, 3
- إعداد، قبل أن تبدأ 5
- اتصال لاسلكي 17
- إعداد 17
- البطاقات 75
- استرجاع البيانات 40
- الأقراص المضغوطة، تشغيل وإنشاء 38
- الاتصال بالإنترنت 16
- الاتصال بشركة Dell عبر الإنترنت 71
- البطارية
- حالة الضوء 25
- خلوية مصغرة 76
- ذات 9 خلايا 76
- ست خلايا 76
- التهوية، ضمان 5
- الذاكرة
- الأنواع 74
- تكوينات 74
- الشاشة
- الأنواع 76
- الحجم 76
- الشبكة
- الموصل 75
- الصوت
- توصيل 21
- الضرر، تجنب 5
- الكاميرا 35
- دقة الفيديو 75
- الكمبيوتر
- إعداد 5
- الأبعاد 77
- القدرات 38
- المعالجات 74

معلومات عن NOM، أو Official Mexican Standard (فقط لمنطقة مكسيكو)

تم توفير المعلومات التالية في الجهاز (الأجهزة) الموصوف في هذا المستند وفقاً لمتطلبات Official Mexican Standard (NOM):

المستورد:

Dell México S.A. de C.V.

Paseo de la Reforma 2620 – Flat 11°

Col. Lomas Altas

11950 México, D.F.

رقم الطراز التنظيمي	الجهد الكهربائي	التردد	استهلاك الكهرباء	شدة الإخراج
P09G	من 100 إلى 240 فولت من التيار المتردد	من 50 إلى 60 هرتز	1.5 أمبير	3.34/4.62 A

لمزيد من المعلومات، يرجى قراءة معلومات الأمان الواردة مع الكمبيوتر.

لمزيد من المعلومات حول أفضل ممارسات الأمان، انظر Regulatory Compliance Homepage (الصفحة الرئيسية لسياسة الالتزام بالقوانين) على الموقع التالي www.dell.com/regulatory_compliance.

ملحق

إشعار منتج Macrovision

يتضمن هذا المنتج تقنية حماية حقوق التأليف والنشر التي تخضع لحماية براءة الاختراع الأمريكية وحقوق الملكية الفكرية الأخرى التي تملكها شركة Macrovision Corporation وأصحاب الحقوق الآخرون. لا يجب استخدام هذه التقنية لحماية حقوق التأليف والنشر إلا بتصريح من شركة Macrovision، وهي مصممة للاستخدام المنزلي واستخدامات العرض المحدودة فقط، إلا في حال تصريح شركة Macrovision بغير ذلك. يحظر تماماً أعمال الهندسة العكسية أو التفكيك.

بيئة الكمبيوتر

نطاق درجة الحرارة:

أثناء التشغيل

من صفر إلى 35 درجة
منوية (من 32 إلى 95
درجة فهرنهايت)

أثناء التخزين

من -40 إلى 65 درجة
منوية -40 إلى 149
درجة فهرنهايت)

الرطوبة النسبية (الحد الأقصى):

أثناء التشغيل

10% إلى 90% (غير مكثف)

أثناء التخزين

5% إلى 95% (غير مكثف)

أقصى حد للاهتزاز (باستخدام طيف الاهتزاز العشوائي
الذي يحاكي بيئة المستخدم):

أثناء التشغيل

0.66 GRMS

أثناء عدم التشغيل

1.30 GRMS

بيئة الكمبيوتر

الصدمة القصوى (أثناء التشغيل) — يتم قياسها أثناء
تشغيل Dell Diagnostics على محرك القرص الصلب
وبذبذبة نصف جيبية زمنها 2 ميلي ثانية؛
أثناء إيقاف التشغيل — يتم قياسها بواسطة محرك
القرص الصلب في وضع الارتكاز وبذبذبة نصف جيبية
زمنها- 2 ميلي ثانية):

G 110 أثناء التشغيل

G 160 أثناء عدم التشغيل

الارتفاع (الحد الأقصى):

أثناء التشغيل

من 15.2- إلى 3048 مترًا
(من 50- إلى 10,000 قدم)

أثناء التخزين

من 15.2- إلى 10,668 متر
(من 50- إلى 35,000 قدم)

G2 أو أقل كما يحدده معيار
ISA-S71.04-1985 مستوى المواد الملوثة
المحمولة جواً

الخصائص الفيزيائية

الارتفاع	20.8 مم إلى 32.8 مم (0.82 بوصة إلى 1.3 بوصات)
العرض	340.0 مم (13.4 بوصة)
العمق	242.5 مم (9.5 بوصة)
الوزن (مع بطارية خلوية 6 خلايا)	قابل للتهينة حتى أقل من 2.24 كجم (4.9 بوصة)

محول التيار المتردد

ملاحظة: استخدم فقط محولات التيار المتردد المحددة للاستخدام مع الكمبيوتر الخاص بك. انظر معلومات الأمان الواردة مع الكمبيوتر.	
الجهد الكهربائي للإدخال	من 100 إلى 240 فولت من التيار المتردد
تيار الإدخال	1.5 أمبير
تردد الإدخال	من 50 إلى 60 هرتز
طاقة الإخراج	65 واط أو 90 واط
تيار الإخراج	3.34 أمبير (65 واط) (مستمر) 4.62 أمبير (90 واط) (متصل)
الجهد الكهربائي التقديري للإخراج	تيار مستمر بقوة 19.5 فولت ± 1
درجة حرارة التشغيل	من صفر إلى 35 درجة مئوية (32 إلى 95 درجة فهرنهايت)
درجة الحرارة التخزينية	من -40 إلى 65 درجة مئوية (-40 إلى 149 درجة فهرنهايت)

الاتصالات		الموصلات	
الشبكة	10/100 شبكة محلية Ethernet على لوحة النظام	الصوت	موصل دخل الميكروفون وموصل سماعات الرأس/مكبرات الصوت
الاتصال اللاسلكي	بطاقة WLAN MiniCard داخلية، مزودة بـ WiFi 802.11a/b/g/n، وبالشبكة اللاسلكية واسعة النطاق (WWAN) وبتقنية Bluetooth® اللاسلكية	بطاقة Mini-Card	فتحة بطاقة Mini Card واحدة كاملة من النوع IIIA وفتحة بطاقة Mini Card نصف حجم
الكاميرا	دقة الكاميرا	HDMI	موصل واحد ذو 19 سناً
دقة الفيديو	1.3 ميجابكسل 480 x 640 بكسل بسرعة 30 إطاراً في الثانية (كحد أقصى)	الشبكة	موصل RJ45 واحد
		USB	ثلاثة موصلات ذات 4 أسنان متوافقة مع USB 2.0
		الفيديو	موصل ذو 15 فتحة
		قارئ بطاقات الوسائط	قراءة 7 أنواع بطاقات في فتحة واحدة

المواصفات الأساسية

يوفر هذا القسم معلومات قد تحتاجها عند إعداد الكمبيوتر وتحديث برامج التشغيل الخاصة به وترقيته. لمزيد من المواصفات التفصيلية، انظر *Comprehensive Specifications* (المواصفات الشاملة) على الإنترنت على العنوان التالي support.dell.com/manuals.

ملاحظة: قد تختلف العروض باختلاف المنطقة. للحصول على مزيد من المعلومات حول تهيئة الكمبيوتر، انقر فوق **Start** (ابدأ)  ← **Help and Support** (التعليمات والدعم) ثم حدد خيار عرض المعلومات المتعلقة بالكمبيوتر.

الذاكرة

فتحة توصيل وحدة الذاكرة	فتحتا توصيل في متناول المستخدم من النوع SODIMM
نوع الذاكرة	DDR3 قدرة 1066 ميجاهرتز
تكوينات الذاكرة الممكنة	2 جيجابايت، 3 جيجابايت، 4 جيجابايت، 6 جيجابايت، و8 جيجابايت

ملاحظة: للحصول على تعليمات حول ترقية الذاكرة انظر *Service Manual* (دليل الخدمة) على الإنترنت على العنوان التالي support.dell.com/manuals.

طراز الكمبيوتر

طراز Dell™ Inspiron™ 1464

معلومات الكمبيوتر

أنواع المعالج	Intel® Core™ i7
	Intel Core i5
	Intel Core i3
	Intel Pentium®
	Intel Celeron®
مجموعة رقائق النظام	Intel HM55

انظر:

وثائق الأمان والمعلومات التنظيمية الواردة مع الكمبيوتر
وانظر أيضًا Regulatory Compliance Homepage
(الصفحة الرئيسية لسياسة الالتزام بالقوانين) على
www.dell.com/regulatory_compliance

الجزء السفلي من الكمبيوتر

Dell Support Center (مركز الدعم التابع لشركة
Dell). لتشغيل **Dell Support Center** (مركز الدعم
التابع لشركة Dell)، انقر فوق  الرمز في شريط المهام.

support.dell.com

إذا كنت بحاجة إلى:

الاطلاع على المعلومات الخاصة بأفضل ممارسات الأمان
لجهاز الكمبيوتر الخاص بك
استعراض معلومات الضمان وبنوده وشروطه (للولايات
المتحدة فقط)، وتعليمات الأمان والمعلومات التنظيمية
ومعلومات الهندسة البشرية واتفاقية ترخيص المستخدم

العثور على **Service Tag** (رقم الصيانة)/**Express**
Service Code (رمز الخدمة السريعة) - عليك استخدام
رقم الصيانة لتعريف جهاز الكمبيوتر الخاص بك على موقع
support.dell.com أو للاتصال بالدعم الفني

البحث عن برامج تشغيل وتنزيلات؛ وملفات تمهيدية
الوصول إلى الدعم الفني والتعليمات الخاصة بالمنتج
التحقق من حالة الطلب الخاص بالمشتريات الجديدة
العثور على حلول وأجوبة للأسئلة الشائعة
تحديد مكان المعلومات للحصول على آخر التحديثات حول
التغييرات الفنية التي تم إدخالها على الكمبيوتر الخاص بك
أو لتوفير مواد مرجعية فنية متقدمة للفنيين أو المستخدمين
المتمرسين

العثور على المزيد من المعلومات والموارد

انظر:	إذا كنت بحاجة إلى:
"System Recovery Media" (وسائط استرداد النظام) في الصفحة 60	إعادة تثبيت نظام التشغيل
"Dell Diagnostics" في الصفحة 52	تشغيل برنامج تشخيص للكمبيوتر الخاص بك
"My Dell Downloads" (تنزيلاتي من Dell) في الصفحة 49	إعادة تثبيت برنامج النظام للكمبيوتر المحمول
support.dell.com	معرفة المزيد عن نظام التشغيل Microsoft® Windows® وميزاته
<i>Service Manual</i> (دليل الخدمة) على العنوان التالي support.dell.com/manuals	ترقية الكمبيوتر بذاكرة جديدة أو إضافية أو بمحرك أقراص جديد
 ملاحظة: في بعض البلدان، قد يؤدي تفكيك قطع الكمبيوتر واستبدالها إلى إبطال الضمان. التحقق من الضمان وسياسات إرجاع المنتجات المرعية الإجراء قبل العمل في الكمبيوتر.	استبدال أو إعادة تثبيت قطعة مستهلكة أو تالفة

الاتصال بشركة Dell

بالنسبة إلى العملاء في الولايات المتحدة الأمريكية، يرجى الاتصال على 800-WWW-DELL (800-999-3355).

ملاحظة: إذا لم يكن لديك اتصال نشط بالإنترنت، فيمكنك العثور على معلومات الاتصال على فاتورة الشراء أو إيصال الشحن أو الفاتورة أو كتالوج منتج Dell.

توفر Dell العديد من خيارات الخدمات والدعم القائمة على الهاتف والإنترنت. وتختلف حالة التوافر وفقاً للدولة والمنتج، وقد لا تتوافر بعض الخدمات في منطقتك.

للاتصال بشركة Dell بغية الاستفسار عن المسائل المتعلقة بقسم المبيعات أو الدعم الفني أو خدمة العملاء:

1. تفضل بزيارة الموقع

support.dell.com/contactdell

2. قم باختيار بلدك أو منطقتك.

3. حدد الخدمة الملائمة أو ارتباط الدعم وفقاً لاحتياجاتك.

4. اختر وسيلة الاتصال بشركة Dell الملائمة لك.

انظر وثائق نظام التشغيل الخاص بك لتحديد محتويات ملفات بدء تشغيل الكمبيوتر. إذا كان الكمبيوتر متصلاً بطابعة، قم كل ملف منها. كما يمكنك تدوين محتويات كل ملف قبل إجراء الاتصال.

- رسالة الخطأ، أو كود التنبيه الصوتي، أو كود التشخيص:
- وصف للمشكلة والخطوات التي قمت بتنفيذها لاكتشاف وإصلاح العطل:

تذكر أن تقوم بملء قائمة تدقيق التشخيص التالية. قم بتشغيل الجهاز إن أمكن قبل الاتصال بشركة Dell فقد يكون ذلك مفيداً، كما يجب إجراء الاتصال من هاتف قريب من الكمبيوتر. قد يُطلب منك تنفيذ بعض الأوامر على لوحة المفاتيح، أو إعداد معلومات تفصيلية أثناء العمليات، أو تجربة خطوات أخرى لإصلاح العطل لا تتم إلا على الكمبيوتر نفسه. تأكد من وجود وثائق الكمبيوتر في متناول يدك.

قائمة تدقيق التشخيص

- الاسم:
- التاريخ:
- العنوان:
- رقم الهاتف:
- رقم الصيانة (الرمز الشريطي الموجود على الجزء الخلفي أو السفلي من الكمبيوتر):
- كود خدمة Express Service السريعة:
- Return Material Authorization Number (رقم تحويل المواد المرتجعة)
- (إذا ما تم الحصول عليه من فني دعم Dell):
- نظام التشغيل وإصداره:
- الأجهزة:
- بطاقات التمديد:
- هل أنت متصل بشبكة؟ نعم / لا
- إصدار الشبكة ومحول الشبكة:
- البرامج والإصدارات:

قبل أن تتصل

ملاحظة: يجب أن يكون Express Service Code (رمز الخدمة السريعة) في متناول يدك عندما تقوم بالاتصال. يساعد هذا الرمز النظام الهاتفي لخدمة الدعم الآلي من Dell على توجيه مكالمتك بشكل أكثر فعالية. قد تتم مطالبتك أيضاً بإدخال Service Tag (رقم الصيانة).

تحديد مكان رقم الصيانة

يمكن العثور على رقم صيانة جهاز الكمبيوتر الخاص بك على البطاقة الموجودة أسفل الكمبيوتر.

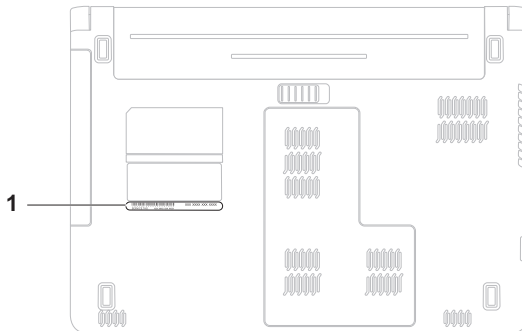

إرجاع المكونات بغرض الإصلاح بموجب الضمان أو بغرض رد الثمن

يجب تحضير كل المكونات التي سيتم إرجاعها سواء لإصلاحها أو لرد ثمنها، وذلك وفقاً للخطوات التالية:

ملاحظة: قبل إعادة المنتج إلى Dell، احرص على إجراء نسخة احتياطية لأي بيانات على محرك القرص الصلب وعلى أي جهاز تخزين آخر في المنتج. قم بإزالة أية معلومات شخصية وامتلاكية وسرية، وأخرج كل الوسائط القابلة للإزالة كأقراص CD وبطاقات الوسائط المتعددة. لا تعتبر Dell مسؤولة عن أي معلومات شخصية أو امتلاكية أو سرية؛ أو بيانات تالفة أو مفقودة؛ أو وسائط قابلة للإزالة تالفة أو مفقودة قد يتضمنها المنتج عند إعادتك له.

1. اتصل بشركة Dell للحصول على Return Material Authorization Number (رقم تخويل المواد المرتجعة)، واكتب الرقم بشكل واضح وبارز على صندوق التغليف من الخارج. لمعرفة رقم الهاتف الذي يمكنك الاتصال به من منطقتك، انظر "الاتصال بشركة Dell" في الصفحة 71.

2. أرفق مع الصندوق نسخة من الفاتورة وخطاب يوضح سبب الإرجاع.

3. أرفق نسخة من قائمة تدقيق التشخيصات (انظر "قائمة تدقيق التشخيص" في الصفحة 70)، توضح الاختبارات التي أجريتها، إلى جانب رسائل الخطأ التي ظهرت عند استخدام برنامج Dell Diagnostics (انظر "Dell Diagnostics" في الصفحة 52).

4. قم بإرفاق أية ملحقات تخص الجزء (الأجزاء) الذي ستقوم بإرجاعه (كابلات الطاقة والبرامج، والكتيبات، وغير ذلك) وذلك إذا كان الإرجاع سيتم بغرض رد الثمن.

5. قم بتغليف المعدات التي ستقوم بإرجاعها باستخدام مواد التغليف الأصلية (أو مواد مشابهة لها).

ملاحظة: أنت مسؤول عن تسديد مصاريف الشحن. سوف تقع عليك مسؤولية تأمين أي منتج يتم إرجاعه، كما تتحمل أية مخاطر لفقدان المنتج أثناء إرجاعه لشركة Dell. لا يُسمح باستلام الطرود التي يتم إرسالها بنظام الدفع عند التسليم (C.O.D).

ملاحظة: الطرود التي لا تلتزم بأي من الشروط السابقة لن تُقبل في مركز الاستلام الخاص بشركة Dell، كما سيتم إرجاعها لك.

معلومات المنتج

إذا احتجت إلى أي معلومات عن المنتجات الإضافية المتوفرة لدى شركة Dell، أو إذا أردت أن تطلب أحد المنتجات، تفضل بزيارة موقع شركة Dell على الإنترنت على العنوان www.dell.com. للإطلاع على رقم الهاتف الذي يمكنك الاتصال به من منطقتك أو للتحدث إلى أحد متخصصي المبيعات، انظر "الاتصال بشركة Dell" في الصفحة 71.

خدمة Order-Status Service للتعرف آلياً على حالة طلب المنتج

للتحقق من حالة منتجات Dell التي قمت بطلبها، يمكنك زيارة الموقع

support.dell.com أو يمكنك الاتصال بـ

automated order-status service (خدمة حالة

الطلب المؤتمتة). سوف تسمع رسالة مسجلة تطلب منك تقديم المعلومات الضرورية لتحديد طلبك والإبلاغ عنه.

إذا ما كان لديك أية مشكلة في طلب المنتج الخاص بك، مثل وجود أجزاء مفقودة أو خطأ في الفاتورة، يرجى الاتصال بشركة Dell للحصول على مساعدة العملاء. يجب أن تكون الفاتورة أو إيصال الشحن في متناول يديك عندما تقوم بالاتصال.

لمعرفة رقم الهاتف الذي يمكنك الاتصال به من منطقتك،

انظر "الاتصال بشركة Dell" في الصفحة 71.

خدمات عبر الإنترنت

يمكنك التعرف على منتجات وخدمات Dell على المواقع التالية:

www.dell.com •

www.dell.com/ap • (دول آسيا/المحيط الهادئ فقط)

www.dell.com/jp • (اليابان فقط)

www.euro.dell.com • (أوروبا فقط)

www.dell.com/la • (دول أمريكا اللاتينية والبحر الكاريبي)

www.dell.ca • (كندا فقط)

يمكنك الوصول إلى خدمة Dell Support (دعم Dell) عبر مواقع الويب وعناوين البريد الإلكتروني التالية:

مواقع Dell Support (دعم Dell)

support.dell.com •

support.jp.dell.com • (اليابان فقط)

support.euro.dell.com • (أوروبا فقط)

supportapj.dell.com • (المحيط الهادئ فقط)

عناوين البريد الإلكتروني الخاصة بدعم Dell

mobile_support@us.dell.com •

support@us.dell.com •

la-techsupport@dell.com • (دول أمريكا

اللاتينية والبحر الكاريبي فقط)

apsupport@dell.com • (دول آسيا/المحيط الهادئ فقط)

عناوين البريد الإلكتروني الخاصة بقسم التسويق

والمبيعات لدى Dell

apmarketing@dell.com • (دول آسيا/المحيط

الهادئ فقط)

sales_canada@dell.com • (كندا فقط)

بروتوكول نقل الملفات (FTP) بدون اسم دخول

ftp.dell.com •

التسجيل كمستخدم: مجهول، استخدم عنوان البريد الإلكتروني الخاص بك ككلمة المرور الخاصة بك.

DellConnect

إن DellConnect™ هي أداة بسيطة للوصول عبر الإنترنت، والتي تتيح لأي عضو من فريق الدعم والخدمات في شركة Dell الوصول إلى الكمبيوتر الخاص بك من خلال اتصال واسع النطاق وتشخيص المشكلة التي يواجهها الكمبيوتر لديك وإصلاحها، وذلك كله تحت إشرافك. لمزيد من المعلومات، تفضل بزيارة www.dell.com/dellconnect.

الدعم الفني وخدمة العملاء

تتوفر خدمة الدعم من Dell من أجل الإجابة على أسئلتك المتعلقة بأجهزة Dell. يستخدم فريق العمل لدينا نظام تشخيص يعتمد على الكمبيوتر، وذلك لتقديم إجابات سريعة ودقيقة. للاتصال بخدمة الدعم من Dell انظر "قبل أن تتصل" في الصفحة 69 و"الاتصال بشركة Dell" في الصفحة 71.

الوصول إلى التعليمات

6. إذا لم تساعد الخطوات السابقة على حل المشكلة، انظر "قبل أن تتصل" في الصفحة 69.

ملاحظة: اتصل بخدمة Dell Support (دعم Dell) من هاتف قريب من الكمبيوتر، حتى يتمكن فريق الدعم من مساعدتك في أية إجراءات ضرورية.

ملاحظة: قد لا يكون نظام Express Service Code (رمز الخدمة السريعة) من Dell متاحًا في كافة البلدان.

عند مطالبتك بذلك من نظام الهاتف الآلي في Dell، قم بإدخال Express Service Code (رمز الخدمة السريعة) ليتم توجيه الاتصال مباشرة إلى موظف الدعم المناسب. إذا لم يكن لديك Express Service Code (رمز الخدمة السريعة)، افتح مجلد Dell Accessories (ملحقات Dell) وانقر نقرًا مزدوجًا فوق Express Service Code (رمز الخدمة السريعة)، ثم اتبع الإرشادات.

ملاحظة: قد لا تتوفر بعض الخدمات دائمًا في جميع الأماكن خارج الولايات المتحدة. اتصل بمندوب Dell المحلي للمزيد من المعلومات حول توافر هذه الخدمات.

إذا واجهت مشكلة في جهاز الكمبيوتر، يمكنك القيام بالخطوات التالية لتشخيص المشكلة وإصلاحها:

1. انظر "حل المشكلات" في الصفحة 41 للحصول على المعلومات والإجراءات الخاصة بالمشكلة التي يواجهها الكمبيوتر لديك.

2. انظر *Dell Technology Guide* (دليل تقنية Dell) المتوفر على محرك القرص الصلب لديك أو على الإنترنت على العنوان التالي

support.dell.com/manuals لمزيد من المعلومات عن استكشاف الأخطاء وإصلاحها.

3. انظر "Dell Diagnostics" في الصفحة 52 لمعرفة الإجراءات الخاصة بكيفية تشغيل برنامج Dell Diagnostics.

4. قم بملء "قائمة تدقيق التشخيص" في الصفحة 70.

5. استخدم مجموعة منتجات Dell الشاملة للخدمات الفورية عبر الإنترنت والمتاحة على موقع Dell Support (دعم Dell) على الويب على (support.dell.com) وذلك للحصول على تعليمات حول إجراءات التثبيت واستكشاف الأخطاء وإصلاحها. انظر "خدمات عبر الإنترنت" في الصفحة 66 للحصول على قائمة شاملة بخدمات Dell Support (دعم Dell) عبر الإنترنت.

6. انقر فوق **Dell Factory Image Restore** (استعادة النسخ الأصلية لبيانات Dell).

تظهر شاشة الترحيب الخاصة بـ **Dell Factory Image Restore** (استعادة النسخ الأصلية للبيانات).

 ملاحظة: تبعاً للتهيئة التي قمت بها، قد تحتاج إلى تحديد **Dell Factory Tools** (الأدوات الأصلية من Dell) ثم **Dell Factory Image Restore** (استعادة النسخ الأصلية للبيانات من Dell).

7. انقر فوق **Next** (التالي).

تظهر شاشة **Confirm Data Deletion** (تأكيد حذف البيانات).

 ملاحظة: إذا لم ترغب في المتابعة باستخدام **Factory Image Restore** (استعادة النسخ الأصلية للبيانات)، فانقر فوق **Cancel** (إلغاء).

8. حدّد مربع الاختيار لتأكيد رغبتك في متابعة إعادة تهيئة محرك القرص الصلب واستعادة برامج النظام إلى إعدادات المصنع، ثم انقر فوق **Next** (التالي).

تبدأ عملية الاستعادة وقد يستغرق استكمالها خمس دقائق أو أكثر. تظهر رسالة عند استعادة نظام التشغيل والتطبيقات المثبتة في المصنع إلى إعدادات المصنع.

9. انقر فوق **Finish** (إنهاء) لإعادة تمهيد النظام.

بدء تشغيل Dell Factory Image Restore (استعادة النسخ الأصلية للبيانات من Dell).

1. ابدأ تشغيل الكمبيوتر.
2. عند ظهور شعار "DELL"، اضغط على <F8> عدة مرات للوصول إلى إطار **Advanced Boot Options** (خيارات التمهيد المتقدمة).

 **ملاحظة:** إذا انتظرت طويلاً وظهر شعار نظام التشغيل، واصل الانتظار حتى ترى سطح مكتب Microsoft Windows ثم أوقف تشغيل الكمبيوتر وحاول من جديد.

3. حدد **Repair Your Computer** (إصلاح جهاز الكمبيوتر).

فيظهر الإطار **System Recovery Options** (خيارات استرداد النظام).

4. حدد تخطيط لوحة المفاتيح وانقر فوق **Next** (التالي).

5. للوصول إلى خيارات الاسترداد، قم بتسجيل الدخول كمستخدم محلي. للوصول إلى سطر الأوامر، اكتب **administrator** في حقل **User name** (اسم المستخدم)، ثم انقر فوق **OK** (موافق).

 **ملاحظة:** في حال لم يتوفر Dell Factory Image Restore (استعادة النسخ الأصلية للبيانات من Dell)، استخدم برنامج Dell DataSafe Local Backup (انظر "Dell DataSafe Local Backup" في الصفحة 58) لاستعادة نظام التشغيل الخاص بك.

استخدم برنامج Dell Factory Image Restore (استعادة النسخ الأصلية للبيانات من Dell) فقط كأخر وسيلة لاستعادة نظام التشغيل. يؤدي هذا الخيار إلى استعادة القرص الصلب إلى حالة التشغيل التي كان عليها عند شراء الكمبيوتر. أية برامج أو ملفات تمت إضافتها منذ استلام الكمبيوتر — بما في ذلك ملفات البيانات — يتم حذفها بشكل دائم من على القرص الصلب. تتضمن ملفات البيانات المستندات وجداول البيانات ورسائل البريد الإلكتروني والصور الرقمية وملفات الموسيقى وغير ذلك. قم بعمل نسخ احتياطية لكل البيانات قبل استخدام Dell Factory Image Restore (استعادة النسخ الأصلية للبيانات من Dell) إذا أمكن.

استعادة النسخ الأصلية للبيانات من

Dell

⚠ تنبيه: يؤدي استخدام Dell Factory Image

Restore (استعادة النسخ الأصلية للبيانات من Dell) إلى حذف كافة البيانات الموجودة على محرك القرص الصلب بشكل دائم وإزالة أية برامج أو برامج تشغيل تم تثبيتها بعد استلام الكمبيوتر. قم بإجراء نسخ احتياطي للبيانات قبل استخدام هذه الخيارات، إن أمكن.

لا تستخدم Dell Factory Image Restore

(استعادة النسخ الأصلية للبيانات من Dell) إلا إذا

لم يتمكن برنامج System Restore (استعادة

النظام) من حل مشكلة نظام التشغيل لديك.

✍ ملاحظة: قد لا يكون Dell Factory Image

Restore (استعادة النسخ الأصلية للبيانات من Dell)

متاحاً في بلدان معينة أو على أجهزة كمبيوتر معينة.

لاستعادة النسخ الأصلية للبيانات الخاصة بالكمبيوتر لديك باستخدام وسائط استرداد النظام:

1. أدخل قرص استرداد النظام أو مفتاح USB، وأعد تشغيل الكمبيوتر.

2. عند ظهور شعار DELL™، اضغط على <F12> على الفور.

✍ ملاحظة: إذا انتظرت طويلاً وظهر شعار نظام التشغيل، واصل الانتظار حتى ترى سطح مكتب Microsoft® Windows®، ثم أوقف تشغيل الكمبيوتر وحاول من جديد.

3. حدد جهاز التمهيد المناسب من القائمة واضغط على <Enter>.

4. اتبع الإرشادات على الشاشة لإكمال عملية الاسترداد.

System Recovery Media (وسائط استرداد النظام)

⚠ تنبيه: على الرغم من أن وسائط استرداد النظام مصممة للحفاظ على ملفات البيانات على الكمبيوتر، يوصى بإجراء نسخ احتياطي لملفات بياناتك قبل استخدام وسائط استرداد النظام.

يمكنك استخدام وسائط استرداد النظام الذي تم إنشاؤها باستخدام Dell DataSafe Local Backup لإعادة محرك الأقراص الثابتة إلى حالة التشغيل التي كانت لدى شراء الكمبيوتر مع الحفاظ على ملفات البيانات على الكمبيوتر.

استخدم وسائط استرداد النظام في حال:

- عطل في نظام التشغيل يمنع استخدام خيارات الاسترداد المثبتة على الكمبيوتر.
- عطل في محرك الأقراص الثابتة يمنع استرداد البيانات.

الترقية إلى برنامج Dell DataSafe Local Backup Professional

📌 ملاحظة: يمكن تثبيت Dell DataSafe Local Backup Professional على الكمبيوتر لديك إذا طلبته أثناء الشراء.

يوفر Dell DataSafe Local Backup Professional ميزات إضافية تسمح لك بـ:

- إجراء النسخ الاحتياطي للكمبيوتر واستعادته استناداً إلى أنواع الملفات
- إجراء النسخ الاحتياطي للملفات إلى جهاز تخزين محلي
- جدولة عمليات النسخ الاحتياطي أياً

للترقية إلى برنامج Dell DataSafe Local Backup Professional:

1. انقر نقرًا مزدوجًا فوق رمز Dell DataSafe Local Backup على شريط المهام.
2. انقر فوق **UPGRADE NOW!** (الترقية الآن)
3. اتبع الإرشادات على الشاشة لإكمال الترقية.

ملاحظة: لا تفصل محوّل التيار المتردد.

3. قم بتشغيل الكمبيوتر.

4. عند ظهور شعار "DELL™"، اضغط على <F8> عدة

مرات للوصول إلى إطار **Advanced Boot**

Options (خيارات التمهيد المتقدمة).

ملاحظة: إذا انتظرت طويلاً وظهر شعار نظام التشغيل،

واصل الانتظار حتى ترى سطح مكتب Microsoft

Windows ثم أوقف تشغيل الكمبيوتر وحاول من

جديد.

5. حدد **Repair Your Computer** (إصلاح جهاز

الكمبيوتر).

6. حدد خيار **Dell Factory Image Recovery**

(استرداد النسخ الأصلية للبيانات من Dell) وخيار

DataSafe واتبع الإرشادات الموضحة على الشاشة.

ملاحظة: قد تستغرق عملية الاستعادة ساعة أو أكثر

بحسب حجم البيانات التي سيتم استعادتها.

ملاحظة: لمزيد من المعلومات، انظر قاعدة المعارف،

المقال 353560 على العنوان support.dell.com

ملاحظة: في حال لم يتوفر Dell DataSafe

Local Backup على جهاز الكمبيوتر، استخدم

Dell Factory Image Restore (استعادة النسخ

الأصلية للبيانات من Dell) (انظر "استعادة النسخ

الأصلية للبيانات من Dell" في الصفحة 61) لاستعادة

محرك الأقراص الثابتة إلى حالة التشغيل التي كانت

لدى شراء الكمبيوتر، مع الحفاظ على ملفات البيانات.

يسمح لك برنامج Dell DataSafe Local Backup بـ:

• النسخ الاحتياطي لبياناتك واستعادتها على الكمبيوتر إلى

حالة التشغيل السابقة

• إنشاء وسائط استرداد النظام

Dell DataSafe Local Backup Basic

لاستعادة النسخ الأصلية للبيانات مع الحفاظ على ملفات

البيانات:

1. قم بإيقاف تشغيل الكمبيوتر.

2. افصل جميع الأجهزة المتصلة بالكمبيوتر (محرك

USB، الطابعة، إلخ) وأزل أي جهاز داخلي تمت

إضافته مؤخراً.

برنامج Dell DataSafe Local Backup

⚠ تنبيه: إن استخدام برنامج Dell DataSafe

Local Backup يقوم بإزالة أي برامج أو برامج تشغيل تم تثبيتها بعد أن تكون استلمت الكمبيوتر بشكل دائم. قم بتحضير وسائط النسخ الاحتياطي للتطبيقات التي تحتاج إلى تثبيتها على الكمبيوتر قبل استخدام برنامج **Dell DataSafe Local Backup**. لا تستخدم برنامج **Dell DataSafe Local Backup** إلا إذا لم يتمكن **System Restore** (استعادة النظام) من حل مشكلة نظام التشغيل لديك.

⚠ تنبيه: على الرغم من أن برنامج **Dell Datasafe**

Local Backup مصمم للحفاظ على ملفات البيانات على الكمبيوتر، إلا أنه يوصى بإجراء نسخ احتياطي لملفات بياناتك قبل استخدام **Dell Datasafe Local Backup**.

✍ ملاحظة: قد لا يتوفر برنامج **Dell DataSafe Local Backup** في كافة المناطق.

للتراجع عن آخر استعادة للنظام:

✍ **ملاحظة:** قبل التراجع عن آخر استعادة للنظام، قم بحفظ جميع الملفات المفتوحة وإغلاقها وإنهاء أية برامج مفتوحة. لا تقم بتغيير أو فتح أو حذف أية ملفات أو برامج حتى تكتمل استعادة النظام.

1. انقر فوق **Start** (ابدأ).

2. في مربع البحث، اكتب **System Restore** واضغط على **<Enter>**.

3. انقر فوق **Undo my last restoration** (التراجع عن آخر استعادة) ثم انقر فوق **Next** (التالي).

لتشغيل System Restore (استعادة النظام):

1. انقر فوق **Start** (ابدأ) .

2. في مربع البحث، اكتب System Restore واضغط على <Enter>.

 **ملاحظة:** قد يظهر إطار **User Account**

Control (التحكم في حساب المستخدم). إذا كنت

مسؤولاً عن الكمبيوتر، فانقر فوق **Continue**

(متابعة)؛ وإلا فاتصل بالمسؤول.

3. انقر فوق **Next** (التالي) واتبع الإرشادات على الشاشة.

إذا لم تحل استعادة النظام المشكلة، فيمكنك التراجع عن آخر عملية استعادة للنظام.

استعادة النظام

توفر أنظمة تشغيل Microsoft® Windows® خيار System Restore (استعادة النظام) ل يتيح لك إرجاع الكمبيوتر إلى حالة التشغيل التي كان عليها (بدون التأثير على ملفات البيانات) وذلك إذا كانت التغييرات في الأجهزة أو البرامج أو غيرها من إعدادات النظام قد تركت الكمبيوتر في حالة تشغيل غير مرغوبة. علماً بأنه يمكن الرجوع في أية تغييرات يتم إجروها على الكمبيوتر بواسطة هذه الخاصية.

استعادة نظام التشغيل

يمكنك استعادة نظام التشغيل في جهاز الكمبيوتر باستخدام أي من الخيارات التالية:

⚠ تنبيه: يؤدي استخدام **Dell Factory Image Restore** (استعادة النسخ الأصلية للبيانات من Dell) أو قرص **Operating System (نظام التشغيل)** إلى حذف كل ملفات البيانات من الكمبيوتر بشكل دائم. إن أمكن، أجزِ نسخة احتياطية لملفات بياناتك قبل استخدام هذه الخيارات.

الخيار	استخدم
System Restore (استعادة النظام)	كحل أولي
Dell DataSafe Local Backup	عندما يعجز خيار System Restore (استعادة النظام) عن حل مشكلتك
وسائط استرداد النظام	عندما يمنع عطل في نظام التشغيل استخدام System Restore (استعادة النظام) و Dell DataSafe Local Backup عند تثبيت النسخ الأصلية للبيانات على محرك أقراص مُثبت حديثاً
Dell Factory Image Restore (استعادة النسخ الأصلية للبيانات من Dell)	لاستعادة الكمبيوتر إلى حالة التشغيل التي كان عليها عندما استلمت الكمبيوتر
قرص Operating System (نظام التشغيل)	لإعادة تثبيت فقط نظام التشغيل على الكمبيوتر

✍ ملاحظة: قد لا يتم شحن قرص **Operating System (نظام التشغيل)** مع الكمبيوتر.

- ملاحظة:** توجد علامة الخدمة الخاصة بالكمبيوتر أعلى كل شاشة اختبار. يساعدك رقم الصيانة في تعريف جهاز الكمبيوتر الخاص بك عند الاتصال بشركة Dell.
9. عندما تكتمل الاختبارات، أغلق شاشة الاختبار للعودة إلى إطار **Choose An Option (تحديد خيار)**.
10. للخروج من Dell Diagnostics ولإعادة تشغيل الكمبيوتر، اضغط على **Exit (إنهاء)**.
11. أخرج قرص *Drivers and Utilities* (برامج التشغيل والأدوات المساعدة).

3. عند ظهور قائمة جهاز التمهيد، قم بتمييز **CD/DVD/CD-RW** واضغط على **<Enter>**.
4. حدد الخيار **Boot from CD-ROM (التمهيد من محرك الأقراص المضغوطة)** من القائمة التي تظهر واضغط على **<Enter>**.
5. اكتب 1 لتشغيل قائمة القرص المضغوط واضغط على **<Enter>** للمتابعة.
6. حدد **Run the 32 Bit Dell Diagnostics (تشغيل Dell Diagnostics لنظام 32 بت)** من القائمة المرقمة. في حالة ظهور عدة إصدارات في القائمة، اختر الإصدار المناسب للكمبيوتر الخاص بك.
7. حدّد الاختبار الذي تريد تشغيله.
8. إذا تمت مصادفة إحدى المشكلات خلال اختبار ما، فسوف تظهر رسالة تحمل كود خطأ وشرح للمشكلة. دوّن رمز الخطأ ووصف المشكلة واتصل بشركة Dell (انظر "الاتصال بشركة Dell" في الصفحة 71).

تشغيل Dell Diagnostics من قرص Drivers and Utilities

 **ملاحظة:** قد لا يتم شحن قرص *Drivers and Utilities* (برامج التشغيل والأدوات المساعدة) مع الكمبيوتر.

1. أدخل قرص *Drivers and Utilities* (برامج التشغيل والأدوات).

2. أوقف تشغيل الكمبيوتر ثم أعد تشغيله.
عند ظهور شعار DELL اضغط على <F12> على الفور.

 **ملاحظة:** إذا انتظرت طويلاً وظهر شعار نظام التشغيل، واصل الانتظار حتى ترى سطح مكتب Microsoft Windows، ثم أوقف تشغيل الكمبيوتر وحاول من جديد.

 **ملاحظة:** تعمل الخطوات التالية على تغيير تتابع التمهيد لمرة واحدة فقط. وفي مرة بدء التشغيل التالية، يتم بدء تشغيل الكمبيوتر على حسب الأجهزة المحددة في برنامج إعداد النظام.

5. إذا تمت مصادفة إحدى المشكلات خلال اختبار ما، فسوف تظهر رسالة تحمل كود خطأ وشرح للمشكلة. دُونَ رمز الخطأ ووصف المشكلة واتصل بشركة Dell (انظر "الاتصال بشركة Dell" في الصفحة 71).

 **ملاحظة:** توجد علامة الخدمة الخاصة بالكمبيوتر أعلى كل شاشة اختبار. يساعدك رقم الصيانة في تعريف جهاز الكمبيوتر الخاص بك عند الاتصال بشركة Dell.

6. عندما تكتمل الاختبارات، أغلق شاشة الاختبار للعودة إلى إطار **Choose An Option (تحديد خيار)**.

7. للخروج من Dell Diagnostics ولإعادة تشغيل الكمبيوتر، اضغط على **Exit (إنهاء)**.

- ج. إذا كنت تواجه مشكلات في الذاكرة اضغط على <y> أو اضغط على <n>. تظهر الرسالة التالية على الشاشة: "Booting Dell Diagnostic Utility Partition (تمهيد قسم الأداة المساعدة Dell Diagnostics). اضغط على أي مفتاح للمتابعة." د. اضغط على أي مفتاح للانتقال إلى إطار **Choose An Option (تحديد خيار)**.

إذا لم يتم تشغيل *PSA*.

اضغط على أي مفتاح لبدء تشغيل Dell Diagnostics من قسم أداة التشخيص المساعدة على محرك القرص الصلب لديك.

4. حدّد الاختبار الذي تريد تشغيله.

ملاحظة: إذا انتظرت طويلاً وظهر شعار نظام التشغيل، واصل الانتظار حتى ترى سطح مكتب Microsoft® Windows®، ثم أوقف تشغيل الكمبيوتر وحاول من جديد.

ملاحظة: إذا ظهرت رسالة تعلمك بتعذر العثور على قسم أداة التشخيص، فقم بتشغيل Dell Diagnostics من قرص *Drivers and Utilities* (برامج التشغيل والأدوات المساعدة).

إذا تم تشغيل *PSA*.

أ. سيبدأ *PSA* بتشغيل الاختبارات.

ب. إذا اكتمل *PSA* بنجاح، ستظهر الرسالة التالية: "No problems have been found with this system so far (لم يتم العثور على أي مشكلات في هذا النظام حتى الآن). Do you want to run the remaining memory tests? (هل تريد تشغيل اختبارات الذاكرة المتبقية؟) This will take about 30 minutes or more (سيستغرق ذلك حوالي 30 دقيقة أو أكثر). Do you want to continue? (هل تريد المتابعة؟) (ينصح به)".

بدء تشغيل Dell Diagnostics من القرص الصلب

يوجد برنامج Dell Diagnostics في قسم مخفي للأدوات المساعدة للتشخيص على القرص الصلب لديك.

 **ملاحظة:** إذا تعذر على الكمبيوتر عرض صورة الشاشة، اتصل بشركة Dell (انظر "الاتصال بشركة Dell" في الصفحة 71).

1. تأكد من توصيل الكمبيوتر بمأخذ تيار كهربائي يعمل بكفاءة.
2. قم بتشغيل (أو إعادة تشغيل) الكمبيوتر.
3. عند ظهور شعار DELL™ اضغط على <F12> على الفور. حدّد **Diagnostics** من قائمة التمهيد واضغط على <Enter>. قد يشغّل ذلك تقييم نظام إعادة التمهيد (PSA) على جهاز الكمبيوتر لديك.

برنامج Dell Diagnostics

إذا واجهت مشكلة في الكمبيوتر الخاص بك، قم بإجراء الفحوصات المذكورة في قسم "مشكلات البرامج وعدم الاستجابة" في الصفحة 46 وقم بتشغيل Dell Diagnostics قبل الاتصال بشركة Dell للحصول على المساعدة الفنية.

 **ملاحظة:** يعمل برنامج Dell Diagnostics على أجهزة كمبيوتر Dell فقط.

 **ملاحظة:** قد لا يتم شحن قرص *Drivers and Utilities* (برامج التشغيل والأدوات المساعدة) مع الكمبيوتر.

تأكد من أن الجهاز الذي تريد اختباره يُعرض في برنامج إعداد النظام وأنه نشط. اضغط على <F2> أثناء تشغيل POST (الاختبار الذاتي عند بدء التشغيل) لإدخال أداة إعداد النظام (BIOS).

ابدأ تشغيل Dell Diagnostics من القرص الصلب أو من قرص *Drivers and Utilities* (برامج التشغيل والأدوات المساعدة).

أداة استكشاف أخطاء الأجهزة وإصلاحها

إذا لم يتم اكتشاف أحد الأجهزة أثناء إعداد نظام التشغيل أو إذا تم اكتشافه لكن تمت تهيئته بشكل غير صحيح، فيمكنك

استخدام **Hardware Troubleshooter** (أداة استكشاف أخطاء الأجهزة وإصلاحها) لحل مشكلة عدم التوافق.

لبدء تشغيل أداة استكشاف أخطاء الأجهزة وإصلاحها:

1. انقر فوق **Start** (ابدأ)  ← **Help and Support** (التعليمات والدعم).

2. اكتب `hardware troubleshooter`

في حقل البحث واضغط على `<Enter>` لبدء البحث.

3. في نتائج البحث، حدد الخيار الذي يقدم أفضل وصف للمشكلة واتبع باقي خطوات استكشاف الأخطاء وإصلاحها.

USB over current error (خطأ ارتفاع التيار بجهاز USB) — افصل جهاز USB. يحتاج جهاز USB الخاص بك إلى مزيد من الطاقة ليعمل بشكل صحيح. استخدم مصدر طاقة خارجي لتوصيل جهاز USB أو إذا كان الجهاز يملك كابل USB، فقم بتوصيلهما.

تنبيه - قام نظام المراقبة الذاتية في القرص الصلب باكتشاف معامل قد تجاوز معدل التشغيل الطبيعي له. يوصى بأن تقوم بعمل نسخة احتياطية لبياناتك بانتظام. قد يشير معامل تجاوز نطاق تشغيله أو لا يشير، إلى وجود مشكلة محتملة في محرك القرص الصلب — خطأ S.M.A.R.T، قد يكون هناك خلل محتمل في محرك القرص الصلب. اتصل بشركة Dell (انظر "الاتصال بشركة Dell" في الصفحة 71).

No boot device available (لا يوجد جهاز تمهيد

متاح) — لا يوجد قسم قابل للتمهيد على محرك القرص الصلب أو أن كابل محرك القرص الصلب غير مثبت أو لا يوجد جهاز قابل للتمهيد.

- إذا كان محرك الأقراص الصلبة هو جهاز التمهيد المستخدم، فتأكد من توصيل الكابلات وتثبيت محرك الأقراص بشكل صحيح وتقسيمه كجهاز تمهيد.

- أدخل إلى إعداد النظام وتأكد من أن معلومات تسلسل التمهيد صحيحة، (انظر *Dell Technology Guide* (دليل تقنية Dell) على محرك الأقراص الثابتة لديك أو على الإنترنت على العنوان التالي support.dell.com/manuals).

No timer tick interrupt (عدم وجود توقف لمؤشر

المؤقت) — قد تكون إحدى الرقاقات على لوحة النظام

معطلة أو أن هناك عطل في لوحة النظام. انظر *Service Manual* (دليل الخدمة) على العنوان التالي

support.dell.com/mauals أو اتصل بشركة Dell للحصول على المساعدة (انظر "الاتصال بشركة Dell" في الصفحة 71).

CMOS checksum error (خطأ في المجموع الاختباري

لـ CMOS) — عطل محتمل في لوحة النظام أو انخفاض مستوى شحن البطارية ساعة الوقت الحقيقي RTC. استبدل البطارية الخلوية المصغرة (انظر *Service Manual* (دليل الخدمة) على العنوان التالي support.dell.com/manuals) أو اتصل بشركة Dell (انظر "الاتصال بشركة Dell" في الصفحة 71).

CPU fan failure (خلل في مروحة وحدة المعالجة

المركزية) — طراً عطل في مروحة وحدة المعالجة المركزية. استبدل مروحة وحدة المعالجة المركزية (انظر *Service Manual* (دليل الخدمة) على العنوان التالي support.dell.com/manuals).

Hard-disk drive failure (عطل في محرك القرص

الصلب) — عطل محتمل في القرص الصلب أثناء إجراء الاختبار الذاتي عند بدء تشغيل القرص الصلب (POST). اتصل بشركة Dell (انظر "الاتصال بشركة Dell" في الصفحة 71).

Hard-disk drive read failure (عطل في قراءة

محرك القرص الصلب) — عطل محتمل في قراءة القرص الصلب أثناء اختبار تمهيد محرك القرص الصلب. اتصل بشركة Dell (انظر "الاتصال بشركة Dell" في الصفحة 71).

Keyboard failure (خلل في لوحة المفاتيح) — خلل

في لوحة المفاتيح أو أن الكابل غير مثبت.

لاستبدال الأجزاء، انظر *Service Manual* (دليل الخدمة) على العنوان التالي support.dell.com/manuals.

رسائل النظام

إذا كان جهاز الكمبيوتر يعاني من مشكلة أو عطل، قد يعرض رسالة نظام ستساعدك على تحديد السبب والإجراء الضروري لحل المشكلة.

ملاحظة: إذا لم تكن الرسالة التي تلقيتها مدرجة بين الأمثلة التالية، فانظر الوثائق الخاصة بنظام التشغيل أو بالبرنامج الذي كان قيد التشغيل عند ظهور الرسالة. يمكنك بدلاً من ذلك الإطلاع على *Dell Technology Guide* (دليل تقنية Dell) المتوفر على محرك الأقراص الثابتة أو على الإنترنت على العنوان التالي

support.dell.com/manuals أو الإطلاع على "الاتصال بشركة Dell" في الصفحة 71 للحصول على المساعدة.

Alert! Previous attempts at booting this [nnnn] system have failed at checkpoint.
(فشلت محاولات سابقة عند تمهيد هذا النظام عند نقطة المراجعة [nnnn]). للمساعدة في حل هذه المشكلة، يرجى ملاحظة نقطة المراجعة هذه والاتصال بقسم الدعم الفني التابع لشركة Dell — فشل الكمبيوتر في استكمال إجراءات التمهيد ثلاث مرات متتالية بسبب الخطأ نفسه. اتصل بشركة Dell انظر "الاتصال بشركة Dell" في الصفحة 71).

My Dell Downloads (تنزيلاتي من Dell)

ملاحظة: قد لا يتوفر تطبيق My Dell Downloads (تنزيلاتي من Dell) في كافة المناطق.

إن بعض البرامج المثبتة مسبقاً على الكمبيوتر الجديد لا تشمل قرصاً مضغوطاً أو محرك أقراص DVD احتياطياً. يتوفر هذا البرنامج في My Dell Downloads (تنزيلاتي من Dell). من هذا الموقع على الويب، يمكنك تنزيل البرامج المتوفرة لإعادة التثبيت أو إنشاء نسخة احتياطية للوسائط خاصة بك.

للتسجيل في تطبيق My Dell Downloads (تنزيلاتي من Dell) واستخدامه:

1. اذهب إلى downloadstore.dell.com/media
2. اتبع الإرشادات التي تظهر على الشاشة لتسجيل البرنامج وتنزيله.
3. أعد تثبيت وسائط النسخ الاحتياطي للبرنامج أو قم بإنشائها للاستخدام في المستقبل.

استخدام أدوات الدعم

مركز Dell Support Center الدعم التابع لشركة Dell

يساعدك **Dell Support Center** (مركز الدعم التابع لشركة Dell) في الحصول على ما تحتاج إليه من معلومات حول الخدمة والدعم والمعلومات الخاصة بالنظام.

لتشغيل التطبيق، اضغط على رمز  على شريط المهام.

تعرض صفحة **Dell Support Center** (مركز الدعم التابع لشركة Dell) الرئيسية رقم طراز الكمبيوتر لديك، ورقم الصيانة، ورمز الخدمة السريعة، ومعلومات الاتصال للحصول على الخدمة. توفر الصفحة الرئيسية أيضًا ارتباطات للوصول إلى:

Assistance from Dell (المساعدة من Dell) Technical Support with **DellConnect™** (الدعم الفني باستخدام DellConnect™ Customer Service) و **DellConnect™** (خدمة العملاء) و **Training and Tutorials** (التدريب والبرامج التعليمية) و **How-To Help** (كيفية الحصول على التعليمات من خلال مركز الحلول من Dell) و **Online Scan with PC CheckUp** (الفحص عبر الإنترنت باستخدام PC CheckUp) ((CheckUp



About Your System (حول النظام الخاص بك) System Documentation و **Warranty Information** (وثائق النظام) و **System Information** (معلومات الضمان) و **Upgrades & Accessories** (معلومات النظام) و (الترقية والملحقات)



للحصول على المزيد من المعلومات حول **Dell Support Center** (مركز الدعم التابع لشركة Dell) وأدوات الدعم المتوفرة، انقر فوق علامة التبويب **Services** (الخدمات) في support.dell.com

Self Help (التعليمات الذاتية) Troubleshooting (استكشاف الأخطاء وإصلاحها) و **Security** (الأمن) و **System Performance** (أداء النظام) و **Network/Internet** (الشبكة/الإنترنت) و **Backup/Recovery** (نسخة احتياطية/الاسترداد) و **Windows** (نظام تشغيل Windows)



Alerts (التنبيهات) (تنبيهات الدعم الفني الخاصة بالكمبيوتر)



- قم بحفظ وإغلاق أية ملفات أو برامج مفتوحة وإيقاف تشغيل الكمبيوتر من قائمة **Start (ابدأ)** .
- راجع وثائق البرنامج أو اتصل بالجهة المصنعة للبرنامج، للحصول على المعلومات الخاصة باستكشاف الأخطاء وإصلاحها:
 - تأكد من أن البرنامج متوافق مع نظام التشغيل المثبت على الكمبيوتر لديك.
 - تأكد من أن الكمبيوتر يفي بالحد الأدنى لمتطلبات الأجهزة المطلوبة لتشغيل البرنامج. انظر وثائق المنتج الخاصة بالبرنامج للاطلاع على المعلومات.
 - تأكد من أن البرنامج مُنَّبت ومهيأ بشكل سليم.
 - تحقق من أن برنامج تشغيل الجهاز لا تتعارض مع البرنامج.
 - في حالة الضرورة، قم بإلغاء تثبيت البرنامج ثم إعادة تثبيته.

لتشغيل Program Compatibility Wizard (معالج توافق البرامج):

Windows Vista®

1. انقر فوق **Start (ابدأ)**  ← **Control Panel (لوحة التحكم) ← Programs (البرامج) ← Use an older program with this version of Windows (استخدام برنامج أقدم مع هذا الإصدار من نظام التشغيل Windows).**

2. في شاشة **welcome (الترحيب)**، انقر فوق **Next (التالي)**.

3. اتبع الإرشادات التي تظهر على الشاشة.

Windows 7

1. انقر فوق **Start (ابدأ)**  ← **Control Panel (لوحة التحكم) ← Programs (البرامج) ← Run programs made for previous versions of Windows (تشغيل البرامج المنشأة لإصدارات سابقة من Windows).**

2. في شاشة الترحيب انقر **Next (التالي)**.

3. اتبع الإرشادات التي تظهر على الشاشة.

إذا كنت تواجه مشكلات أخرى في البرامج —

- قم بعمل نسخة احتياطية من الملفات على الفور.
- استخدم برنامجاً للكشف عن الفيروسات لفحص محرك القرص الصلب أو الأقراص المضغوطة.

مشكلات عدم الاستجابة والبرمجيات

إذا تعذر بدء تشغيل الكمبيوتر — تأكد من توصيل محوّل التيار المتردد بالكمبيوتر وبمأخذ التيار الكهربائي بإحكام.

إذا توقف برنامج ما عن الاستجابة —

قم بإنهاء البرنامج:

1. اضغط على <Ctrl><Shift><Esc> في الوقت نفسه.
2. انقر فوق **Applications (تطبيقات)**.
3. انقر فوق البرنامج الذي توقف عن الاستجابة.
4. انقر فوق **End Task (إنهاء المهمة)**.

إذا تعطل أحد البرامج بشكل متكرر — راجع وثائق البرنامج. في حالة الضرورة، قم بإلغاء تثبيت البرنامج ثم إعادة تثبيته.

 **ملاحظة:** عادة ما تشمل البرامج إرشادات التثبيت في الوثائق الخاصة بها أو على قرص مضغوط.

إذا توقف الكمبيوتر عن الاستجابة أو ظهرت شاشة زرقاء ثابتة —

 **تنبيه:** قد تفقد البيانات إذا لم تتمكن من إيقاف تشغيل نظام التشغيل.

إذا لم تتمكن من الحصول على استجابة بالضغط على مفتاح في لوحة المفاتيح أو تحريك الماوس، فاضغط مع الاستمرار على زر الطاقة من 8 إلى 10 ثوان على الأقل حتى يتوقف الكمبيوتر عن العمل، ثم قم بإعادة تشغيل الكمبيوتر.

في حال تم تصميم أحد البرامج ليتوافق مع إصدار سابق من نظام التشغيل **Microsoft® Windows®** —

قم بتشغيل Program Compatibility Wizard (معالج توافق البرامج). يقوم Program Compatibility Wizard (معالج توافق البرامج) بتهيئة البرنامج بحيث يتم تشغيله في بيئة مشابهة لبيئات إصدار سابق من نظام التشغيل Microsoft Windows.

مشكلات الذاكرة

إذا تلقيت رسالة تشير إلى وجود ذاكرة غير كافية -

- إذا واجهت مشكلات أخرى مع الذاكرة -
- تأكد من إتباع إرشادات تثبيت الذاكرة (انظر *Service Manual* (دليل الخدمة) على موقع support.dell.com).
 - تحقق مما إذا كانت وحدة الذاكرة متوافقة مع الكمبيوتر. يدعم الكمبيوتر الذي تستخدمه ذاكرة DDR3. للحصول على المزيد من المعلومات حول نوع الذاكرة المعتمدة من الكمبيوتر الخاص بك، انظر "المواصفات الأساسية" في الصفحة 74.
 - أعد تركيب وحدات الذاكرة (انظر *Service Manual* (دليل الخدمة) على support.dell.com/manuals) لضمان اتصال الكمبيوتر بالذاكرة بنجاح.
 - قم بتشغيل برنامج Dell Diagnostics (انظر "Dell Diagnostics" في الصفحة 52).
 - إذا استمرت المشكلة، فاتصل بشركة Dell (انظر "الاتصال بشركة Dell" في الصفحة 71).

- قم بحفظ وإغلاق أية ملفات مفتوحة والخروج من أية برامج مفتوحة لا تستخدمها وذلك لترى ما إذا كان ذلك يؤدي لحل المشكلة.
- انظر وثائق المنتج الخاصة بالبرنامج للاطلاع على الحد الأدنى من متطلبات الذاكرة.
- أعد تركيب وحدة (وحدات) الذاكرة في الموصل (الموصلات) (انظر *Service Manual* (دليل الخدمة) على العنوان support.dell.com/manuals).
- إذا استمرت المشكلة، فاتصل بشركة Dell (انظر "الاتصال بشركة Dell" في الصفحة 71).

إذا واجهت تداخلاً يعيق الاستقبال على الكمبيوتر — ثمة إشارة غير مرغوب بها تنشئ تداخلاً عبر مقاطعة الإشارات الأخرى أو حظرها. تتمثل بعض الأسباب المحتملة للتداخل في:

- كابلات تمديد الطاقة ولوحة المفاتيح والماوس.
- اتصال العديد من الأجهزة بمشترك الطاقة نفسه.
- اتصال العديد من مشتركات الطاقة بالمأخذ الكهربائي نفسه.

إذا كان مصباح الطاقة يومض باللون الأبيض — فذلك يعني أن الكمبيوتر في وضع الانتظار.

- اضغط على مفتاح على لوحة المفاتيح، حرّك الماوس الموصول أو اصبعك على لوحة اللمس، أو اضغط على زر الطاقة لاستئناف التشغيل الطبيعي.

- إذا استمرت المشكلة، فاتصل بشركة Dell (انظر "الاتصال بشركة Dell" في الصفحة 71).

إذا كان مصباح مؤشر البطارية أصفر ثابتاً — يكون الكمبيوتر في وضع الانتظار والبطارية ضعيفة.

- قم بوصل محول التيار المتردد لتشغيل الكمبيوتر وشحن البطارية.

- اضغط على مفتاح على لوحة المفاتيح، حرّك الماوس الموصول أو اصبعك على لوحة اللمس، أو اضغط على زر الطاقة لاستئناف التشغيل الطبيعي.

- إذا استمرت المشكلة، فاتصل بشركة Dell (انظر "الاتصال بشركة Dell" في الصفحة 71).

- تأكد من عمل مأخذ التيار الكهربائي وذلك باختباره بجهاز آخر، على سبيل المثال أحد المصابيح.
- افحص توصيلات الكبل الخاص بمحول التيار المتردد، إذا كان محول التيار المتردد يشتمل على مصباح، فتأكد من اشتعال هذا المصباح.
- إذا كان مصباح الطاقة أبيض ثابتاً ولم يكن الكمبيوتر يستجيب — يكون الكمبيوتر إما في وضع الانتظار أو وضع السبات، أو قد تكون الشاشة لا تستجيب.
- اضغط على زر الطاقة حتى يتوقف الكمبيوتر عن التشغيل ثم قم بتشغيله مرة أخرى.
- إذا كانت شاشة العرض لا تستجيب، اضغط على زر الطاقة إلى أن يتوقف الكمبيوتر عن التشغيل، ثم أعد تشغيله مجدداً.
- اضغط على مفتاح على لوحة المفاتيح، حرّك الماوس الموصول أو اصبعك على لوحة اللمس، أو اضغط على زر الطاقة لاستئناف التشغيل الطبيعي.
- إذا استمرت المشكلة، فاتصل بشركة Dell (انظر "الاتصال بشركة Dell" في الصفحة 71).

مشكلات الطاقة

- إذا كان مصباح مؤشر الطاقة أو البطارية مطفاً — فهذا يعني أن الكمبيوتر في وضع إيقاف التشغيل، أو وضع الانتظار، أو وضع السبات، أو لا يتلقى طاقة.
- اضغط زر الطاقة. يستأنف الكمبيوتر التشغيل العادي إذا كان في وضع إيقاف التشغيل أو في وضع السبات.
- اضغط على مفتاح على لوحة المفاتيح، حرّك الماوس الموصول أو اصبعك على لوحة اللمس، أو اضغط على زر الطاقة لاستئناف التشغيل الطبيعي.
- أعد توصيل كابل محول التيار المتردد بكل من موصل الطاقة الموجود على الكمبيوتر والمأخذ الكهربائي.
- إذا كان محوّل التيار المتردد متصلاً بمشترك كهربائي، فتأكد من أن المشترك متصل بمأخذ كهربائي ومن أنه في وضع التشغيل. تجاوز أجهزة حماية الطاقة ومشترك الطاقة وكابلات التمديد للتحقق من أن الكمبيوتر يبدأ التشغيل بشكل صحيح.

مشكلات الشبكة

الاتصالات اللاسلكية

في حال فقدان الاتصال بالشبكة اللاسلكية —

جهاز التوجيه اللاسلكي غير متصل أو تم تعطيل الاتصال اللاسلكي على جهاز الكمبيوتر.

• تأكد من أن الاتصال اللاسلكي ممكّن (انظر "تمكين أو تعطيل الاتصال اللاسلكي" في الصفحة 14).

• افحص جهاز التوجيه اللاسلكي للتأكد من أنه قيد التشغيل ومتصل بمصدر بياناتك (مودم كابل أو لوحة وصل شبكة الاتصال).

• قد يتسبب التداخل بحظر الاتصال اللاسلكي لديك أو مقاطعته. حاول تغيير موضع الكمبيوتر ليصبح أقرب من جهاز التوجيه اللاسلكي.

• قم بإعادة إنشاء الاتصال بجهاز التوجيه اللاسلكي (انظر "إعداد اتصال لاسلكي" في الصفحة 17).

الاتصالات السلكية

في حال فقدان الاتصال بالشبكة السلكية — يكون كابل الشبكة تالفاً أو غير مثبت.

- تحقق من الكابل للتأكد من أنه موصول وغير تالف.
- إذا استمرت المشكلة، اتصل بمسؤول الشبكة أو مزود خدمة الإنترنت.

حل المشكلات

يوفر هذا القسم معلومات حول استكشاف الأخطاء وإصلاحها للكمبيوتر الخاص بك. في حال تعذر عليك حل مشكلتك باستخدام الإرشادات التالية، انظر "استخدام أدوات الدعم" في الصفحة 48 أو "الاتصال بشركة Dell" في الصفحة 71.

أكواد صوت التنبيه

قد يصدر الكمبيوتر سلسلة من أصوات التنبيه أثناء بدء التشغيل إذا تعذر على الشاشة عرض الأخطاء أو المشكلات. ويتم تحديد المشكلات من خلال هذه السلسلة من الأصوات التي تسمى أكواد الإشارة الصوتية. دُون كود التنبيه واتصل بشركة Dell (انظر "الاتصال بشركة Dell" في الصفحة 71).

 **ملاحظة:** لاستبدال الأجزاء، انظر *Service Manual* (دليل الخدمة) على العنوان التالي support.dell.com/manuals.

المشكلة المحتملة	كود التنبيه
عطل محتمل في لوحة النظام — فشل في إحصاء الكمية للنظام الأساسي للإدخال والإخراج لذاكرة القراءة فقط ROM	واحد
لم يتم اكتشاف ذاكرة وصول عشوائي (RAM)	اثنان
ملاحظة: إذا قمت بتثبيت أو استبدال وحدة الذاكرة، تأكد من أنها مثبتة بشكل صحيح. عطل محتمل في لوحة النظام — خطأ في الرقاقات	ثلاث
فشل قراءة/كتابة ذاكرة الوصول العشوائي RAM	أربع
عطل في ساعة الوقت الحقيقي	خمس
عطل في بطاقة الفيديو أو الرقاقة	ست
خلل في المعالج	سبع
عطل في الشاشة	ثمانى

Dell DataSafe Online Dell (خدمة) Backup Datasafe للنسخ الاحتياطي المتوفر على الإنترنت)

ملاحظة: قد لا يتوفر برنامج Dell DataSafe Online في كافة المناطق.

ملاحظة: يوصى بالاتصال واسع النطاق لضمان عملية تحميل/تنزيل سريعة.

إن خدمة Dell DataSafe Online هي خدمة نسخ احتياطي واستعادة، تساعدك على حماية بياناتك والملفات المهمة الأخرى من الحوادث المفجعة مثل السرقة أو الحريق أو الكوارث الطبيعية. يمكنك الوصول إلى الخدمة على الكمبيوتر باستخدام حساب محمي بكلمة مرور.

لمزيد من المعلومات، تفضل بزيارة موقع

delldatasafe.com

لجدولة النسخ الاحتياطية:

1. انقر نقرًا مزدوجًا فوق رمز Dell DataSafe Local على شريط المهام.

2. اتبع الإرشادات التي تظهر على الشاشة.

شريط الرموز Dell Dock

إن شريط الرموز Dell Dock هو عبارة عن مجموعة من الرموز التي توفر وصولاً سهلاً إلى التطبيقات والملفات والمجلدات التي تستخدمها بشكل متكرر. يمكنك تخصيص Dell Dock من خلال:

- إضافة الرموز أو إزالتها
- تغيير لون شريط الرموز ومكانه
- تغيير سلوك الرموز
- جمع الرموز المرتبطة ضمن فئات



إضافة فئة

1. انقر بزر الماوس الأيمن على شريط الرموز Dock، انقر فوق **Add (إضافة) ← Category (الفئة)**.
سيعرض إطار **Add/Edit Category (إضافة/تعديل فئة)**.
 2. أدخل عنواناً للفئة في حقل **Title (العنوان)**.
 3. حدد رمزاً للفئة من مربع **Select an image (حدد صورة)**.
 4. انقر على **Save (حفظ)**.
- إضافة رمز
- اسحب الرمز وأسقطه في شريط الرموز Dock أو الفئة.

إزالة فئة أو رمز

1. انقر بزر الماوس الأيمن فوق الفئة أو الرمز في شريط الرموز Dock، ثم انقر فوق **Delete shortcut (حذف اختصار) أو Delete category (حذف فئة)**.
 2. اتبع الإرشادات التي تظهر على الشاشة.
- تخصيص شريط الرموز Dock
1. انقر بزر الماوس الأيمن فوق شريط الرموز Dock، وانقر فوق **Advanced Setting (إعدادات متقدمة)....**
 2. اختر الخيار المطلوب لتخصيص شريط الرموز Dock.

مميزات البرامج

ملاحظة: لمزيد من المعلومات حول الميزات المشار إليها في هذا القسم، انظر *Dell Technology Guide* (دليل تقنية Dell) المتوفر على محرك القرص الصلب لديك أو على الإنترنت على العنوان التالي support.dell.com/manuals.

الإنتاجية والاتصال

تستطيع استخدام الكمبيوتر لإنشاء عروض تقديمية وكتيبات وبطاقات معايدة وإعلانات مطبوعة وجداول بيانات. تستطيع أيضاً تحرير صور فوتوغرافية وصور رقمية وعرضها. تحقق من طلب الشراء الخاص بالبرامج المثبتة على الكمبيوتر لديك.

بعد الاتصال بالإنترنت، تستطيع الوصول إلى مواقع ويب، وإعداد حساب بريد إلكتروني، وتحميل الملفات وتنزيلها.

الترفيه والوسائط المتعددة

تستطيع استخدام الكمبيوتر لمشاهدة ملفات الفيديو، وممارسة الألعاب والاستماع إلى الموسيقى وإلى المحطات الإذاعية عبر الإنترنت.

تستطيع تنزيل الصور وملفات الفيديو أو نسخها من أجهزة محمولة، مثل الكاميرات الرقمية والهواتف الجواله. يمكنك تطبيقات البرامج الاختيارية من تنظيم وإنشاء ملفات الفيديو والموسيقى التي يمكن تسجيلها على الأقراص، أو حفظها إلى المنتجات المحمولة مثل مشغلات MP3 والأجهزة الترفيهية المحمولة، أو تشغيلها وعرضها مباشرة على أجهزة التلفزيون المتصلة وآلات البروجيكتور ومعدات المسرح المنزلي.

لاستبدال البطارية:

1. قم بإدخال البطارية في حاوية البطارية حتى تستقر في موضعها.

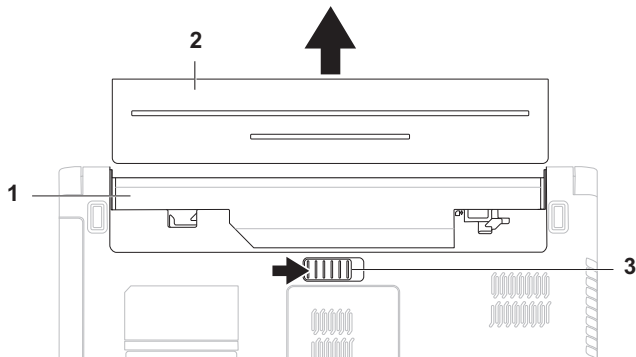

1 حاوية البطارية

2 البطارية

3 قفل تحرير البطارية

إزالة البطارية واستبدالها

⚠️ تحذير: قبل الشروع في أي إجراء من الإجراءات الموضحة في هذا القسم، اتبع إرشادات الأمان الواردة مع الكمبيوتر.

⚠️ تحذير: يزيد استخدام البطاريات غير المتوافقة من خطورة نشوب حريق أو وقوع انفجار. يجب أن يستخدم هذا الكمبيوتر فقط بطارية تم شراؤها من Dell. لا تستخدم بطارية من أجهزة كمبيوتر أخرى.

⚠️ تحذير: قبل إزالة البطارية، أوقف تشغيل الكمبيوتر، وقم بإزالة الكابلات الخارجية (بما في ذلك محول التيار المتردد).

لإخراج البطارية:

1. أوقف تشغيل الكمبيوتر واقلبه.
2. قم بتحريك مزلاج تحرير البطارية واضغط عليه.
3. أخرج البطارية من الحاوية المخصصة لها.

Dell Extended Battery Life (وضع عمر البطارية المطول من Dell)

تقدم ميزة Dell Extended Battery Life (وضع عمر البطارية المطول من Dell) خيارات الحصول على أقصى فترة احتياط ممكنة لتشغيل البطارية. يتم تمكين هذه الميزة افتراضياً ويتم تنشيطها عند إيقاف مصدر التيار الكهربائي المتردد.

اضغط على <F3> لتمكين أو تعطيل الميزة. فيظهر الإطار المنبثق لوضع عمر البطارية المطول **Extended Battery Life** للإشارة إلى الوضع الحالي.

لمعرفة المزيد عن خيارات التخصيص لوضع عمر البطارية المطول:

1. اضغط على <F3>. فيظهر الإطار المنبثق لوضع عمر البطارية المطول **Extended Battery Life**.
2. انقر فوق **Show Settings** (عرض الإعدادات). فيظهر إطار **Battery Meter** (مقياس البطارية).
3. انقر فوق **What is Dell Extended Battery Life?** (ما المقصود بوضع Dell Extended Battery Life؟).

1 مؤشر نشاط الكاميرا — يشير إلى أن الكاميرا قيد التشغيل أو متوقفة عن التشغيل.

2 كاميرا – كاميرا مدمجة لالتقاط الفيديو، وعقد المؤتمرات، والمحادثات.

3 الشاشة – قد تختلف الشاشة الخاصة بك بحسب التحديدات التي أجريتها عند شراء الكمبيوتر. لمزيد من المعلومات عن شاشات العرض، انظر *Dell Technology Guide* (دليل تقنية Dell) المتوفر على محرك القرص الصلب لديك أو على العنوان التالي support.dell.com/manuals.

مميزات الشاشة

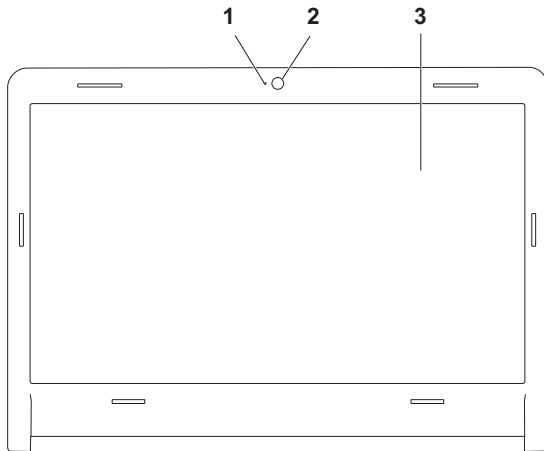

1	قرص
2	محور الدوران
3	حاوية محرك الأقراص الضوئية
4	زر الإخراج

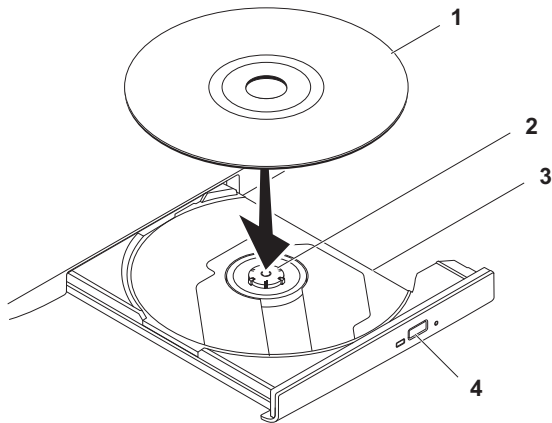

استخدام محرك الأقراص الضوئية

△ تنبيه: لا تضغط على حاوية محرك الأقراص الضوئية لأسفل عند فتحه أو إغلاقه. اترك الحاوية مغلقة عندما لا تستخدم محرك الأقراص.

△ تنبيه: لا تحرك الكمبيوتر أثناء تشغيل القرص.

يقوم محرك الأقراص الضوئية بتشغيل ونسخ الأقراص المضغوطة وأقراص الفيديو الرقمية DVD وأقراص Blu-ray (اختياري). تأكد من أن الجهة التي طبع أو كتبت عليها موجهة نحو الأعلى عند إدخال الأقراص في حاوية محرك الأقراص الضوئية.

لوضع القرص في محرك الأقراص الضوئية:

1. اضغط على زر الإخراج الموجود على محرك الأقراص الضوئية.
2. اسحب درج محرك الأقراص الضوئية إلى الخارج.
3. ضع القرص في وسط الحاوية بحيث يكون الملصق لأعلى، ثم قم ب تثبيت القرص على محور الدوران.
4. ادفع الحاوية داخل محرك الأقراص مرة أخرى.



تشغيل المسار أو الفصل السابق ◀◀

تشغيل أو إيقاف مؤقت ▶/||

تشغيل المسار أو الفصل التالي ▶▶

كتم الصوت 🔊

تقليل مستوى الصوت 🔊

زيادة مستوى الصوت 🔊

مفاتيح التحكم بالوسائط المتعددة

تقع مفاتيح التحكم بالوسائط المتعددة في صف المفاتيح الوظيفية في لوحة التحكم. لاستخدام عناصر التحكم بالوسائط، اضغط على المفتاح المطلوب. يمكنك تكوين مفاتيح التحكم بالوسائط في لوحة المفاتيح باستخدام **Function Key Behavior** (سلوك المفتاح الوظيفي) في أداة إعداد النظام (BIOS) أو **Windows Mobility Center** (مركز إعدادات Windows).

أداة إعداد النظام (BIOS)

1. اضغط على <F2> أثناء تشغيل POST (الاختبار الذاتي عند بدء التشغيل) لتشغيل أداة إعداد النظام (BIOS).
 2. في **Function Key Behavior** (سلوك المفتاح الوظيفي) حدد **Multimedia Key First** (مفتاح الوسائط المتعددة أولاً) أو **Function Key First** (المفتاح الوظيفي أولاً).
- الخيارات المدرجة في إعدادات **Function Key Behavior** (سلوك المفتاح الوظيفي) هي:
- Multimedia Key First** (مفتاح الوسائط المتعددة أولاً) — هذا هو الإعداد الافتراضي. الضغط على أي مفتاح للوسائط المتعددة لتنفيذ الإجراء المرتبط. للمفتاح الوظيفي، اضغط على <Fn> + المفتاح الوظيفي المطلوب.
 - Function Key First** (المفتاح الوظيفي أولاً) — الضغط على أي مفتاح للوسائط المتعددة لتنفيذ الإجراء المرتبط. لإجراء الوسائط المتعددة، اضغط على <Fn> + مفتاح الوسائط المتعددة المطلوب.
- 📌 ملاحظة: خيار **Multimedia Key First** (مفتاح الوسائط المتعددة أولاً) نشط فقط في نظام التشغيل.

Windows Mobility Center (مركز إعدادات Windows)

1. اضغط على مفتاحي <X> <Windows> لتشغيل Windows Mobility Center (مركز إعدادات Windows).
2. في **Function Key Row** (صف المفاتيح الوظيفية)، حدّد **Function Key** (المفتاح الوظيفي) أو **Multimedia Key** (مفتاح الوسائط المتعددة).

التكبير والتصغير

يُتيح لك زيادة حجم محتوى الشاشة وتقليله. تتضمن ميزة التكبير/التصغير:

التكبير والتصغير بإصبع واحد – يتيح لك التكبير والتصغير.

للتكبير:

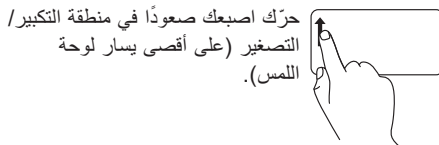

للتصغير:

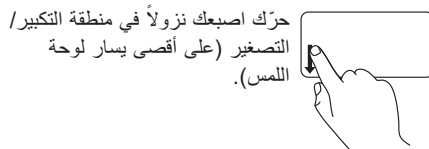

إشارات لوحة اللمس

تمرير

تتيح لك هذه الميزة التمرير عبر المحتويات. تتضمن ميزة التمرير ما يلي:

التمرير التقليدي – يتيح لك التمرير صعودًا ونزولًا، أو يمينًا ويسارًا.

للتمرير صعودًا ونزولًا:

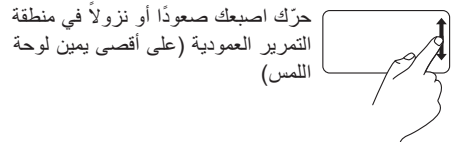

للتمرير يمينًا ويسارًا:

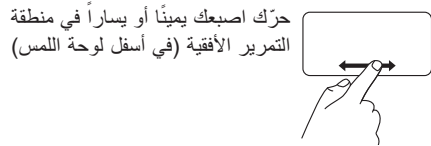

التمرير الدائري – يتيح لك التمرير صعودًا ونزولًا، أو يمينًا ويسارًا.

للتمرير صعودًا ونزولًا:

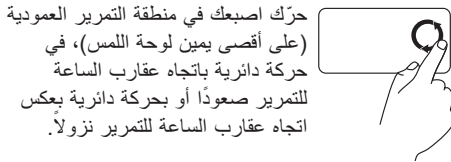

للتمرير يمينًا ويسارًا:

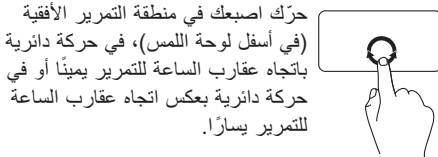

1 زر الطاقة  — يقوم بتشغيل أو إيقاف تشغيل الكمبيوتر عند الضغط عليه.

2 صف المفاتيح الوظيفية — يتضمن هذا الصف مفتاح تمكين وتعطيل الاتصال اللاسلكي، مفاتيح زيادة أو خفض درجة السطوع، مفاتيح الوسائط المتعددة، ومفاتيح تمكين أو تعطيل لوحة اللمس. لمزيد من المعلومات حول مفاتيح الوسائط المتعددة، انظر "مفاتيح التحكم بالوسائط المتعددة" في الصفحة 30.

3 لوحة اللمس — توفر وظيفة تحريك المؤشر الخاصة بالماوس، ووظيفة سحب العناصر المحددة أو نقلها، والنقر بالزر الأيسر عبر الضغط على السطح. تدعم ميزتي Scroll (تمرير) و Zoom (تكبير/تصغير). لمزيد من المعلومات، انظر "إشارات لوحة اللمس" في الصفحة 28.

ملاحظة: لتمكين أو تعطيل لوحة اللمس، اضغط على المفتاح الموجود على صف المفاتيح الوظيفية في لوحة المفاتيح .

4 أزرار لوحة اللمس (2) — توفر وظائف النقر بالزر الأيسر والأيمن كتلك الخاصة بالماوس.

قاعدة الكمبيوتر وميزات لوحة المفاتيح

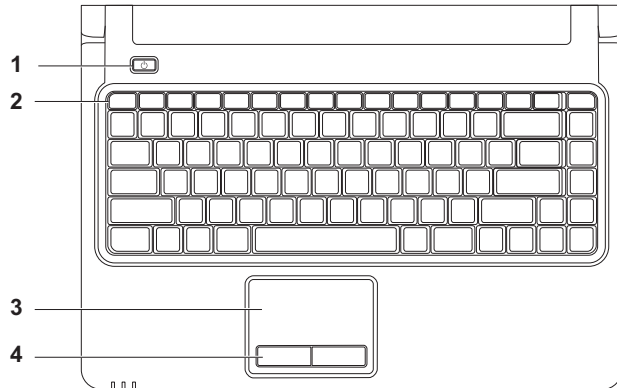

1  مصباح مؤشر الطاقة — يشير إلى حالات الطاقة التالية:

- ضوء أبيض ثابت — الكمبيوتر قيد التشغيل.
- ضوء أبيض خفيف — الكمبيوتر في وضع الانتظار.
- متوقف عن التشغيل — الكمبيوتر متوقف عن التشغيل أو في وضع السبات.

2  مصباح نشاط محرك الأقراص الثابتة — يضيء عند قيام الكمبيوتر بقراءة بيانات أو كتابتها. يشير الضوء الومض إلى نشاط القرص الصلب.

3  مصباح مؤشر طاقة البطارية — يشير المصباح إلى الحالات التالية عندما يكون مشغلاً بواسطة محول التيار المتردد أو البطارية.

مستوى شحن البطارية	حالة (حالات) الكمبيوتر	حالة ضوء المؤشر
<98%	تشغيل/إيقاف التشغيل/وضع الانتظار/وضع السبات	محول تيار متردد ضوء أبيض ثابت
>98%	تشغيل/إيقاف التشغيل/وضع الانتظار/وضع السبات	إيقاف التشغيل
<=10%	تشغيل/وضع الانتظار	البطارية ضوء أصفر ثابت
>10%	تشغيل/إيقاف التشغيل/وضع الانتظار/وضع السبات	إيقاف التشغيل

ملاحظة: تكون البطارية قيد الشحن عندما يكون الكمبيوتر مشغلاً بواسطة محول التيار المتردد.

4  ميكروفون تناظري — ميكروفون مثبت للمؤتمرات والدراسة.

مميزات الجانب الأمامي

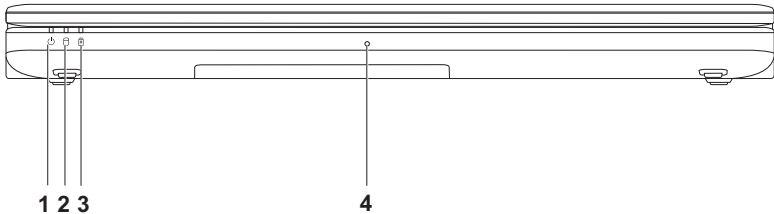

- 1 فتحة كابل الأمان — يُرفق كابل الأمان المتوفر في السوق بجهاز الكمبيوتر.
ملاحظة: قبل قيامك بشراء كابل الأمان تأكد من أنه يناسب فتحة كابل الأمان في الكمبيوتر لديك.
- 2 موصل محول التيار المتردد — يتصل بمحول التيار المتردد لتشغيل الكمبيوتر و شحن البطارية. 
- 3 موصل VGA — يتصل بجهاز عرض أو بروجيكتور. 
- 4 موصل الشبكة — يوصل الكمبيوتر بالشبكة أو بجهاز واسع النطاق إذا كنت تستخدم شبكة سلكية. 
- 5 موصل HDMI — يتصل بالتلفزيون لكل من إشارة الصوت والفيديو 5.1.
ملاحظة: عند استخدامه مع جهاز عرض، يتم فقط قراءة إشارة الفيديو.
- 6 موصل USB 2.0  — يعمل على توصيل أجهزة USB، مثل الماوس، أو لوحة المفاتيح، أو الطابعة، أو محرك أقراص خارجي، أو مشغل MP3.

مميزات الجانب الأيسر

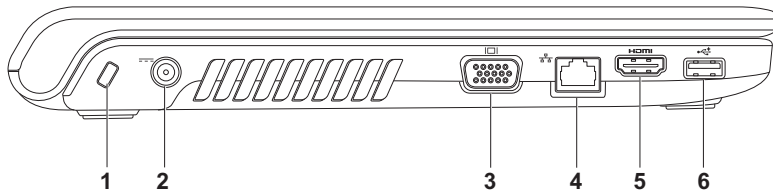



1 **موصل إخراج الصوت/سماعة الرأس** — يقوم بتوصيل زوج واحد من سماعات الرأس، أو يرسل الصوت إلى مكبر صوت أو نظام صوت قيد التشغيل.



2 **موصل إدخال الصوت/سماعة الرأس** — يتصل بميكروفون أو إشارة الإدخال للاستخدام مع البرامج الصوتية.

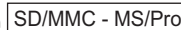

3 **قارئ بطاقة الوسائط 7 في 1** — يوفر طريقة سهلة وسريعة لعرض ومشاركة الصور الرقمية، والموسيقى، وملفات الفيديو، والمستندات المخزنة على بطاقات الوسائط الرقمية التالية:

- بطاقة الذاكرة الرقمية الآمنة (SD) Memory Stick •
- البطاقة الرقمية الآمنة عالية السعة (SDHC) Memory Stick PRO •
- بطاقة الوسائط المتعددة (MMC) بطاقة xD-Picture (النوع M - والنوع H -) •
- MMC+

ملاحظة: يتم شحن جهاز الكمبيوتر الخاص بك مزودًا ببطاقة بلاستيكية فارغة مثبتة في فتحة بطاقة الوسائط. وتحمي تلك البطاقات الفارغة الفتحات من الغبار وغيره من الجزيئات. احتفظ بالبطاقة الفارغة لاستخدامها عندما لا تكون هناك بطاقة وسائط مثبتة في الفتحة. فقد لا تلائم البطاقات الفارغة الخاصة بأجهزة كمبيوتر أخرى مع الكمبيوتر الخاص بك.



4 **موصل USB 2.0 (2)** — يعمل على توصيل أجهزة USB، مثل الماوس، أو لوحة المفاتيح، أو الطابعة، أو محرك أقراص خارجي، أو مشغل MP3.

5 **محرك الأقراص الضوئية** — يشغل أو يسجل الأقراص المضغوطة أو أقراص DVD أو أقراص Blu-ray (اختياري). تأكد من أن الجهة التي طبع أو كتبت عليها موجهة نحو الأعلى عند إدخال الأقراص في حاوية محرك الأقراص الضوئية.

6 **زر الإخراج** — يخرج حاوية محرك الأقراص الضوئية عند الضغط عليه.

استخدام كمبيوتر Inspiron المحمول

يوفر هذا القسم معلومات عن الميزات المتوفرة على كمبيوتر Inspiron المحمول.

ميزات الجانب الأيمن

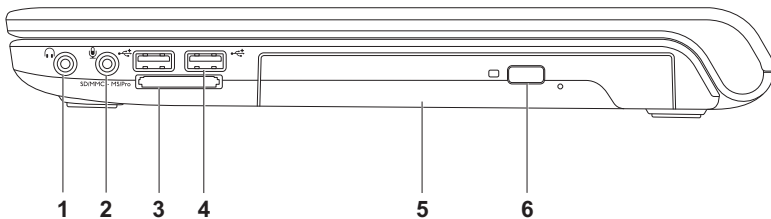

Windows 7

1. قم بحفظ وإغلاق أية ملفات مفتوحة، والخروج من أية برامج مفتوحة.

2. انقر فوق **Start** (ابدأ)  ← **Control Panel** (لوحة التحكم).

3. في مربع البحث، اكتب network، ثم انقر فوق **Network and Sharing Center** (مركز الشبكة والمشاركة) ← **Set up a new connection** or network (إعداد اتصال جديد أو شبكة جديدة) ← **Connect to the Internet** (الاتصال بالإنترنت).

يظهر الإطار **Connect to the Internet** (الاتصال بالإنترنت).

 **ملاحظة:** إذا لم تكن تعرف نوع الاتصال المطلوب، فانقر فوق **Help me choose** (ساعدني على الاختيار) أو اتصل بمزود خدمة الإنترنت لديك.

4. اتبع الإرشادات التي تظهر على الشاشة واستخدم معلومات الإعداد التي يوفرها مزود خدمة الإنترنت لإتمام الإعداد.

إعداد الاتصال بالإنترنت

يختلف مزود خدمة الإنترنت (ISP) والعروض التي يوفرها باختلاف الدولة. اتصل بمزود خدمة الإنترنت لمعرفة العروض المتاحة في بلدك.

إذا لم تتمكن من الاتصال بالإنترنت، ولكنك كنت قد نجحت في الاتصال فيما سبق، فمن الممكن أن يكون هناك انقطاع في الخدمة لدى مزود خدمة الإنترنت. اتصل بمزود خدمة الإنترنت للتحقق من حالة الخدمة، أو حاول الاتصال مرة أخرى لاحقاً.

قم بتحضير المعلومات الخاصة بمزود خدمة الإنترنت. وإذا لم يكن لديك مزود خدمة إنترنت، فيمكن لمعالج **Connect to the Internet** (الاتصال بالإنترنت) الحصول على أحد مزودي الخدمة.

إعداد الاتصال بالإنترنت:

Windows Vista

 **ملاحظة:** تنطبق الإرشادات التالية على عرض Windows الافتراضي، وقد لا تنطبق إذا قمت بضبط جهاز الكمبيوتر الخاص بك Dell™ على عرض Windows Classic (Windows الكلاسيكي).

1. قم بحفظ وإغلاق أية ملفات مفتوحة، والخروج من أية برامج مفتوحة.
2. انقر فوق **Start** (ابدأ)  ← **Control Panel** (لوحة التحكم).

3. في مربع البحث، اكتب **network**، ثم انقر فوق **Network and Sharing Center** (مركز الشبكة والمشاركة) ← **Set up a connection or network** (إعدادات اتصال أو شبكة) ← **Connect to the Internet** (الاتصال بالإنترنت). يظهر إطار **Connect to the Internet** (الاتصال بالإنترنت).

 **ملاحظة:** إذا لم تكن تعرف نوع الاتصال المطلوب، فانقر فوق **Help me choose** (ساعدني على الاختيار) أو اتصل بمزود خدمة الإنترنت لديك.

4. اتبع الإرشادات التي تظهر على الشاشة واستخدم معلومات الإعداد التي يوفرها مزود خدمة الإنترنت لإتمام الإعداد.

Windows® 7

1. تأكد من أن الاتصال اللاسلكي ممكّن على جهاز الكمبيوتر الخاص بك (انظر "تمكين أو تعطيل الاتصال اللاسلكي" في الصفحة 14).
2. قم بحفظ وإغلاق أية ملفات مفتوحة، والخروج من أية برامج مفتوحة.
3. انقر فوق **Start** (ابدأ)  ← **Control Panel** (لوحة التحكم).
4. في مربع البحث، اكتب network ثم انقر فوق **Network and Sharing Center** (مركز الشبكة والمشاركة) ← **Connect to a network** (الاتصال بشبكة).
5. اتبع الإرشادات التي تظهر على الشاشة لإتمام عملية الإعداد.

إعداد اتصال لاسلكي

-  **ملاحظة:** لإعداد جهاز التوجيه اللاسلكي، انظر المستندات الواردة مع جهاز التوجيه.
- قبل أن تتمكن من استخدام اتصال إنترنت لاسلكي، يلزمك الاتصال بجهاز التوجيه اللاسلكي الخاص بك.
- لإعداد الاتصال بجهاز توجيه لاسلكي:

Windows Vista®

1. تأكد من أن الاتصال اللاسلكي ممكّن على جهاز الكمبيوتر الخاص بك (انظر "تمكين أو تعطيل الاتصال اللاسلكي" في الصفحة 14).
2. قم بحفظ وإغلاق أية ملفات مفتوحة، والخروج من أية برامج مفتوحة.
3. انقر فوق **Start** (ابدأ)  ← **Connect To** (الاتصال بـ).
4. اتبع الإرشادات التي تظهر على الشاشة لإتمام عملية الإعداد.

اتصال بالإنترنت (اختياري)

للاتصال بالإنترنت، تحتاج إلى مودم خارجي أو اتصال شبكة ومزود خدمة إنترنت (ISP).

إذا لم يكن مودم USB الخارجي أو محول WLAN ضمن طلبك الأصلي، فيمكنك شراء أحدهما من الموقع

www.dell.com

إعداد اتصال سلكي

- إذا كنت تستخدم اتصال DSL أو كابل أو اتصال مودم القمر الصناعي، فاتصل بمزود خدمة الإنترنت أو مقدم خدمة الهاتف المحمول للحصول على إرشادات الإعداد.
- إذا كنت تستخدم اتصالاً عن طريق الهاتف، فقم بتوصيل خط هاتفي بمودم USB الخارجي (اختياري) وبموصل الهاتف على الحائط قبل إعداد الاتصال بالإنترنت.

لإتمام عملية إعداد الاتصال السلكي بالإنترنت، اتبع الإرشادات في القسم "إعداد الاتصال بالإنترنت" في الصفحة 18.

ملاحظة: إن الميزة اللاسلكية متوفرة على الكمبيوتر فقط إذا قمت بطلب بطاقة WLAN في وقت الشراء. لمزيد من المعلومات حول البطاقات المعتمدة على الكمبيوتر، انظر "المواصفات الأساسية" في الصفحة 74.

لتمكن الاتصال اللاسلكي:

1. تأكد من أن الكمبيوتر في وضع التشغيل.
 2. اضغط على المفتاح اللاسلكي «A» على لوحة المفاتيح.
- يظهر تأكيد التحديد الذي قمت به على الشاشة.
- تمكين الاتصال اللاسلكي



تعطيل الاتصال اللاسلكي



لتعطيل الاتصال اللاسلكي:

اضغط على مفتاح الاتصال اللاسلكي «A» على لوحة المفاتيح مجددًا لإيقاف تشغيل كل الاتصالات اللاسلكية.

ملاحظة: يتيح لك المفتاح اللاسلكي إيقاف التشغيل السريع لكافة الاتصالات اللاسلكية لديك (WiFi و Bluetooth®) على الكمبيوتر الخاص بك، كما عند مطالبتك بإيقاف تشغيل كافة الاتصالات اللاسلكية أثناء رحلات الطيران مثلاً.

تمكين أو تعطيل الاتصال اللاسلكي (اختياري)

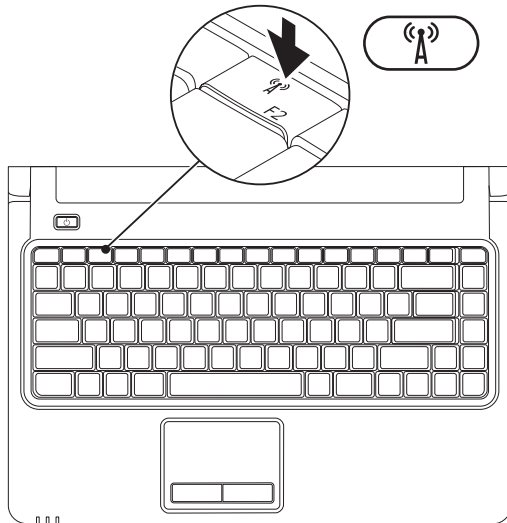

SIM بطاقة	1
فتحة بطاقة SIM	2
حاوية البطارية	3

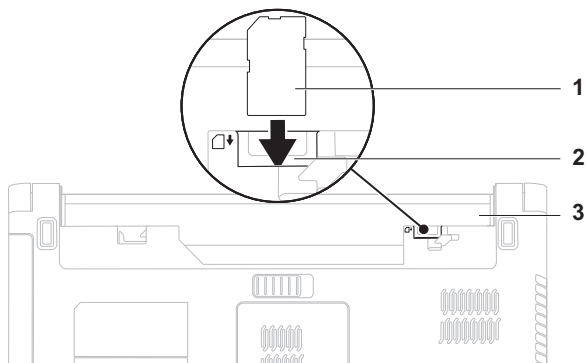

تثبيت بطاقة SIM (اختياري)



يُتيح لك تثبيت وحدة هوية المشترك (SIM) تصفح الإنترنت، والتحقق من البريد الإلكتروني والاتصال بشبكة خاصة افتراضية. للوصول إلى الإنترنت، عليك أن تكون ضمن شبكة مزود الخدمة الخليوية لديك.

ملاحظة: إن تثبيت بطاقة SIM غير مطلوب إذا كنت تستخدم بطاقة EVDO للوصول إلى الإنترنت.

لتثبيت بطاقة SIM:

1. قم بإيقاف تشغيل الكمبيوتر.
2. قم بإزالة البطارية (انظر "إزالة البطارية واستبدالها" في الصفحة 36).
3. في حاوية البطارية، قم بإدخال بطاقة SIM في فتحة بطاقة SIM.
4. استبدل البطارية (انظر "إزالة البطارية واستبدالها" في الصفحة 36).
5. قم بتشغيل الكمبيوتر.

لإنشاء وسائط استرداد النظام:

1. تأكد من أنّ محول التيار المتردد متّصل (انظر "توصيل محول التيار المتردد" في الصفحة 6).
 2. أدخل القرص أو مفتاح USB في الكمبيوتر.
 3. انقر فوق **Start** (ابدأ)  ← **Programs** (برامج) ← **Dell DataSafe Local Backup**.
 4. انقر فوق **Create Recovery Media** (إنشاء وسائط استرداد).
 5. اتبع الإرشادات التي تظهر على الشاشة.
-  **ملاحظة:** للمعلومات عن استخدام وسائط استرداد النظام، انظر "وسائط استرداد النظام" في الصفحة 60.

إنشاء وسائط استرداد النظام (موصى بها)

 **ملاحظة:** يوصى بإنشاء وسائط استرداد النظام بمجرد أن تقوم بإعداد Microsoft Windows.

يمكن استخدام وسائط استرداد النظام لاستعادة الكمبيوتر إلى حالة التشغيل التي كانت لدى شرائك الكمبيوتر مع الحفاظ على ملفات البيانات (من دون الحاجة إلى قرص نظام التشغيل). يمكنك استخدام وسائط استرداد النظام في حال كانت التغييرات التي أجريتها على الجهاز أو البرنامج أو برامج تشغيل، أو إعدادات نظام أخرى قد تركت الكمبيوتر في حالة تشغيل غير مرغوبة.

تحتاج إلى العناصر التالية لإنشاء وسائط استرداد النظام:

• Dell DataSafe Local Backup

• مفتاح USB مع حد أدنى من السعة يبلغ 8 جيجابايت أو DVD+R/DVD-R/قرص Blu-ray Disc™

 **ملاحظة:** لا يعتمد برنامج Dell DataSafe Local Backup أقرصاً قابلة لإعادة الكتابة.

إعداد Microsoft Windows

يكون جهاز Dell مهياً مسبقاً بنظام التشغيل® Microsoft® Windows. لإعداد Windows للمرة الأولى، اتبع الإرشادات التي تظهر على الشاشة. هذه الخطوات إلزامية وقد تستغرق بعض الوقت حتى تكتمل. ستنتقل شاشات إعداد Windows عبر العديد من الإجراءات، بما في ذلك القبول باتفاقيات الترخيص، وإعداد التفضيلات، وإعداد الاتصال بالإنترنت.

⚠ تنبيه: لا تجوز مقاطعة عملية إعداد نظام التشغيل. قد يؤدي القيام بذلك إلى عدم صلاحية الكمبيوتر للاستخدام وسوف تكون في حاجة لإعادة تثبيت نظام التشغيل.

✍ ملاحظة: حرصاً على الأداء الأمثل للكمبيوتر، من المستحسن تنزيل وتثبيت أحدث نظام إدخال وإخراج أساسي (BIOS) وأحدث برامج تشغيل للكمبيوتر لديك من موقع support.dell.com.

✍ ملاحظة: للمزيد من المعلومات حول نظام التشغيل وميزاته، انظر support.dell.com/MyNewDell.

الضغط على زر الطاقة

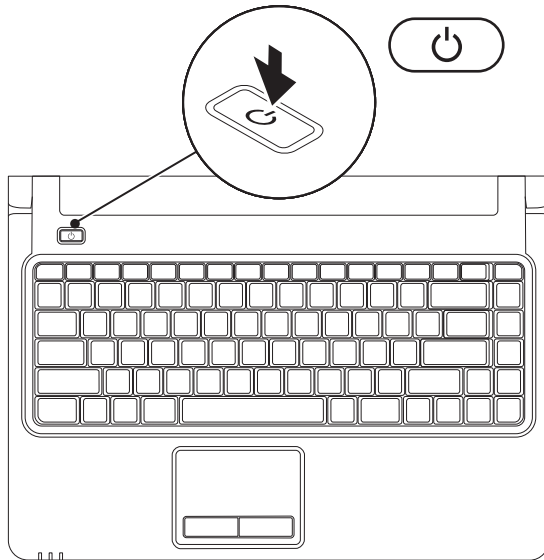

توصيل كابل الشبكة (اختياري)

لاستخدام اتصال شبكة سلكية، قم بوصل كابل الشبكة.

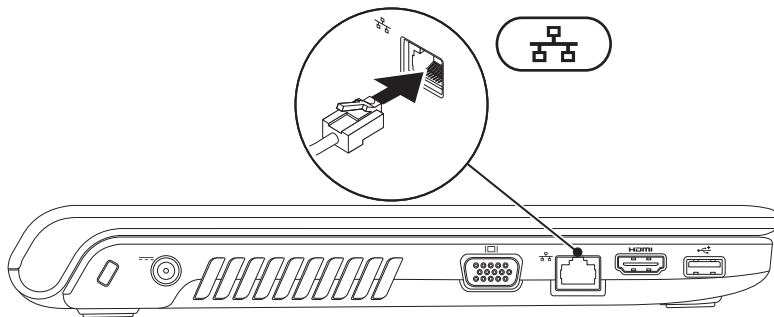

توصيل محول التيار المتردد

قم بتوصيل محول التيار المتردد بالكمبيوتر، ثم قم بتوصيله بمأخذ تيار كهربائي بالحائط أو جهاز واقٍ من الارتفاع المفاجئ لشدة التيار.

تحذير: يصلح محول التيار المتردد للعمل مع مأخذ التيار الكهربائي في مختلف أنحاء العالم. إلا أن فتحات توصيل التيار ووحدات مشترك الكهرباء تختلف من بلد إلى آخر. إن استخدام كابل غير متوافق أو توصيل الكابل بشكل غير سليم في مشترك الطاقة أو مأخذ التيار الكهربائي قد يؤدي إلى اندلاع حريق أو تلف دائم في الكمبيوتر.

ملاحظة: قم بتوصيل كابل الطاقة بالمحول وتأكد من أن الضوء الموجود على المحول هو في وضع التشغيل عندما تقوم بتشغيل الطاقة.

ملاحظة: استخدم فقط محول التيار المتردد المقدم من Dell من مجموعة PA-2E أو مجموعة PA-3E أو مجموعة PA-12 مع جهاز الكمبيوتر لديك.

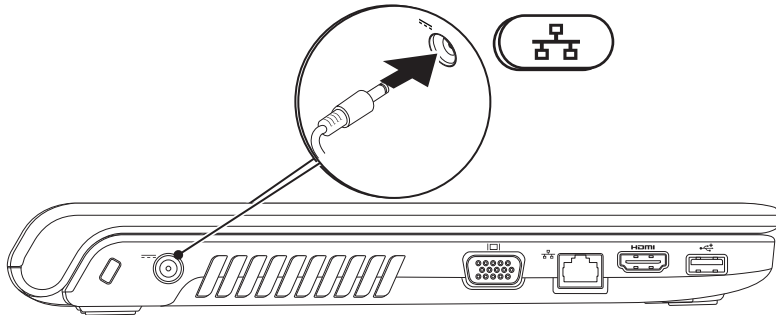

إعداد كمبيوتر Inspiron المحمول

⚠ تحذير: تجنب سد فتحات التهوية أو دفع أجسام داخلها أو ترك الغبار يتراكم فيها. لا تضع كمبيوتر Dell™ في بيئة يكون تدفق الهواء بها منخفضاً، مثل الحقائب المغلقة، أو على أسطح من القماش مثل السجاد أو الأريكة عندما يكون مشغلاً. قد تؤدي إعاقة تدفق الهواء إلى إتلاف الكمبيوتر، أو تؤثر سلباً على أداء الكمبيوتر أو تسبب نشوب حريق. يقوم الكمبيوتر بتشغيل المروحة عندما ترتفع درجة حرارته، وتكون الضوضاء الناتجة عن المروحة عادية ولا تشير لوجود مشكلة في المروحة ولا الكمبيوتر.

⚠ تنبيه: إن وضع الأشياء الحادة أو الثقيلة على الكمبيوتر أو تكديسها عليه قد يلحق ضرراً دائماً به.

يقدم هذا القسم معلومات حول كيفية إعداد كمبيوتر Dell™ Inspiron المحمول.

قبل إعداد الكمبيوتر

عند تعيين موضع جهاز الكمبيوتر، تأكد من إتاحة الوصول السهل إلى مصدر الطاقة وتوفير تهوية كافية و سطح مستوي لوضع الكمبيوتر عليه.

يمكن أن تؤدي إعاقة تدفق الهواء حول جهاز كمبيوتر Inspiron المحمول إلى جعله عرضة للسخونة الزائدة. لمنع السخونة الزائدة تأكد من ترك مسافة 10.2 سم (4 بوصات) على الأقل في الجانب الخلفي من الكمبيوتر ومسافة 5.1 سم (2 بوصة) على الأقل في كافة الجهات الأخرى. يمنع منعاً باتاً وضع جهاز الكمبيوتر في مكان مغلق، كخزانة أو درج عندما يكون قيد التشغيل.

67	معلومات المنتج	48	استخدام أدوات الدعم
68	إرجاع المكونات بغرض الإصلاح بموجب الضمان	48	Dell Support Center (مركز الدعم التابع لشركة Dell)
69	أو بغرض رد الثمن	49	رسائل النظام
71	قبل أن تتصل	51	أداة استكشاف أخطاء الأجهزة وإصلاحها
72	الاتصال بشركة Dell	52	برنامج Dell Diagnostics
74	العثور على المزيد من المعلومات والموارد	56	استعادة نظام التشغيل
74	المواصفات الأساسية	57	استعادة النظام
79	ملحق	58	برنامج Dell DataSafe Local Backup
79	إشعار منتج Macrovision	58	برنامج Dell DataSafe Local Backup System Recovery Media (وسائط استرداد النظام)
80	معلومات عن NOM، أو Official Mexican Standard (فقط لمنطقة مكسيكو)	60	استعادة النسخ الأصلية للبيانات من Dell
81	فهرس	61	الوصول إلى التعليمات
		64	الدعم الفني وخدمة العملاء
		65	DellConnect
		65	خدمات عبر الإنترنت
		66	خدمة Order-Status Service للتعرف آلياً على حالة طلب المنتج
		67	

المحتويات

30	مفاتيح التحكم بالوسائط المتعددة	5	إعداد كمبيوتر Inspiron المحمول
32	استخدام محرك الأقراص الضوئية	5	قبل إعداد الكمبيوتر
34	ميزات الشاشة	6	توصيل محول التيار المتردد
	Dell Extended Battery Life (وضع عمر	7	توصيل كابل الشبكة (اختياري)
36	البطارية المطول من Dell)	8	الضغط على زر الطاقة
36	إزالة البطارية واستبدالها	9	إعداد Microsoft Windows
38	ميزات البرامج	10	إنشاء وسائط استرداد النظام (موصى بها)
39	شريط الرموز Dell Dock	12	تثبيت بطاقة SIM (اختياري)
	Dell DataSafe Online Backup (خدمة Dell	14	تمكين أو تعطيل الاتصال اللاسلكي (اختياري)
40	Datasafe للنسخ الاحتياطي المتوفر على الإنترنت)	16	اتصال بالإنترنت (اختياري)
41	حل المشكلات	20	استخدام كمبيوتر Inspiron المحمول
41	أكواد صوت التنبيه	20	ميزات الجانب الأيمن
42	مشكلات الشبكة	24	ميزات الجانب الأمامي
43	مشكلات الطاقة	26	قاعدة الكمبيوتر وميزات لوحة المفاتيح
45	مشكلات الذاكرة	28	إشارات لوحة اللمس
46	مشكلات عدم الاستجابة والبرمجيات		

الملاحظات والتنبيهات والتحذيرات

ملاحظة: تشير كلمة "ملاحظة" إلى المعلومات الهامة التي تساعدك على الاستفادة إلى أقصى الحدود من الكمبيوتر لديك.

تنبيه: يشير التنبيه إلى احتمال تلف الأجهزة أو فقدان البيانات، ويُعلمك بكيفية تجنب المشكلة.

تحذير: تشير كلمة "تحذير" إلى احتمال حدوث ضرر بالملتمكات أو إصابة شخصية أو وفاة.

إذا قمت بشراء جهاز كمبيوتر Dell™ من الفئة n Series، لا تنطبق أي مراجع في هذا المستند تشير إلى أنظمة تشغيل Microsoft® Windows.

المعلومات الواردة في هذه الوثيقة عرضة للتغيير دون إشعار.

© 2010 Dell Inc. كافة الحقوق محفوظة.

يُمنع منعاً باتاً إجراء أي نسخ لهذه المواد بأي شكل من الأشكال بدون إذن كتابي من شركة Dell Inc.

العلامات التجارية المستخدمة في هذا النص: Dell وشعار Dell و *Inspiron* و *YOURS IS HERE* و *Solution Station* و *DellConnect* هي علامات تجارية لشركة Dell Inc.؛ *Intel* و *Pentium* و *Celeron* هي علامات تجارية مسجلة، و *Core* هي علامة تجارية لشركة Intel Corporation في الولايات المتحدة الأمريكية والدول الأخرى؛ وتعتبر *Windows* و *Windows Vista*، وشعار زر Start (ابداً) في نظام التشغيل *Windows Vista* إما علامات تجارية أو علامات تجارية مسجلة لـ Microsoft Corporation في الولايات المتحدة و/أو الدول الأخرى؛ ويعتبر قرص *Blu-ray Disc* علامة تجارية مسجلة لشركة *Blu-ray Disc Association*؛ وتعتبر *Bluetooth* علامة تجارية مسجلة تملكها شركة *Bluetooth SIG, Inc.* وتستخدمها شركة Dell بموجب ترخيص. قد يتم في هذا المستند أيضاً استخدام علامات تجارية وعلامات تجارية مسجلة أخرى للإشارة إما إلى هينات لها حق في هذه العلامات أو الأسماء الخاصة بمنتجاتها. تعلن شركة Dell Inc. اتصالها من أية استفادة خاصة بهذه العلامات والأسماء التجارية بخلاف ما يخصها من أسماء وعلامات.

مراجعة A00

13K75 P/N

مارس 2010

INSPIRON™

دليل الإعداد

النوع التنظيمي: P09G001

الطراز التنظيمي: P09G series

INSPIRON™

دليل الإعداد



YOURS IS HERE